



# HAV-SB250



**MANUAL (p. 2)**  
Soundbar

**ANLEITUNG (S. 5)**  
Soundbar

**MODE D'EMPLOI (p. 8)**  
Planche sonore

**GEBRUIKSAANWIJZING (p. 12)**  
Soundbar

**MANUALE (p. 15)**  
Barra acustica

**MANUAL DE USO (p. 19)**  
Barra de sonido

**HASZNÁLATI ÚTMUTATÓ (o. 22.)**  
Hangsáv

**KÄYTTÖOHJE (s. 26)**  
Soundbar

**BRUKSANVISNING (s. 29)**  
Soundbar

**NÁVOD K POUŽITÍ (s. 32)**  
Soundbar

**MANUAL DE UTILIZARE (p. 36)**  
Soundbar

**ΕΓΧΕΙΡΙΔΙΟ ΧΡΗΣΗΣ (σελ. 39)**  
Μπάρα ήχου

**BRUGERVEJLEDNING (s. 43)**  
Soundbar

**VEILEDNING (s. 46)**  
Lydpanel

# ENGLISH

## A. Switch the Product On/Off

1. Before turning the system on, please connect it according to the system connection instruction.
2. Connect the AC power supply to this product.  
(Caution: power source must be consistent with this product.)
3. Press on the POWER switch button on the rear panel of the main unit to switch on the system. The standby indicator will light up.  
Now press the STANDBY button on the remote control to enter the normal status. Press the button on the remote control once again to keep the power in standby status.

## B. VOLUME Selection

1. Press the VOL + button on the front of the main unit, or the VOL + button on the remote control to increase the volume.
2. Press the VOL - button on the front of the main unit, or the VOL - button on the remote control to decrease the volume.

## C. MUTE Selection

Press the MUTE button on the remote control once to keep the performance silent.

Caution: Please carefully read all the following important safeguards to ensure safe operation.

1. Read Instructions - all the safety and operating instructions should be read before the soundbar is operated.
2. Retain Instructions - the safety and operating instructions should be retained for future reference.
3. Follow Instructions - all operating instructions should be followed.
4. Heed Warnings - all warnings on the soundbar and in the operating instructions should be adhered to.
5. Power Source - the soundbar should be connected to a power supply only of the type specified in the operating instructions or as marked on the appliance.
6. Powercord Protection – power supply cords should be routed so that they are not likely to be walked on or pinched by items placed upon or against them; pay particular attention to cords at plugs, convenience receptacles and the point where they exit from the soundbar.
7. Water and Moisture - the soundbar should not be used near water (for example, near a bathtub, washbowl, kitchen sink, laundry tub, in a wet basement or near a swimming pool, etc.).
8. Ventilation - the soundbar should be situated so that its location or position does not interfere with its proper ventilation. Do not use the soundbar on a bed, sofa, rug or similar surface that may block the ventilation openings.
9. Heat - keep the soundbar away from heat sources such as radiators, heat registers, stoves, or other appliances (including amplifiers) that produce heat.
10. Nonuse Periods - the power cord of the soundbar should be unplugged from the outlet when left unused for a long period of time.
11. Damage requiring service - the soundbar should be serviced by qualified service personnel when:
  - a. The power-supply cord or the plug has been damaged; or
  - b. Objects have fallen or liquid has been spilled into the appliance; or
  - c. The appliance has been exposed to rain; or
  - d. The appliance does not appear to operate normally or exhibits a marked change in performance; or
  - e. The appliance has been dropped, or the enclosure damaged.
12. Servicing - the user should not attempt to service the soundbar beyond that specified in the operating instructions. All other servicing should be referred to qualified service personnel.
13. Clean only with a dry cloth.
14. Do not defeat the safety purpose of the unpolarised or grounding type plug. If the plug provided does not fit into your socket, consult with an electrician for replacement of the obsolete outlet.
15. Unplug the soundbar during lightning storms or when unused for long periods of time.

## REMOTE CONTROL BATTERY REPLACEMENT

1. Replace the remote control battery when it no longer operates the unit, or the range is reduced considerably.
2. Use only CR2025 3V lithium batteries
3. Bear in mind that lighting & other room conditions, in addition to battery age, can affect the operating range of an infrared remote control.

**REMOTE CONTROL:**

1. STANDBY: Power Standby.
2. MUSIC: Music Mode Selection.
3. NORMAL: Normal Mode Selection.
4. VOL-: Volume Downward Adjustment Button.
5. BASS-: Bass Downward Adjustment Button.
6. TREBLE-: Treble Downward Adjustment Button.
7. INPUT: Input Selection Button.
8. MUTE: Mute Function Button.
9. RESET: Location Retrieval Button.
10. MOVIE: Movie Mode Selection.
11. VOL+: Volume Upward Adjustment Button.
12. BASS+: Bass Upward Adjustment Button.
13. TREBLE+: Treble Upward Adjustment Button.

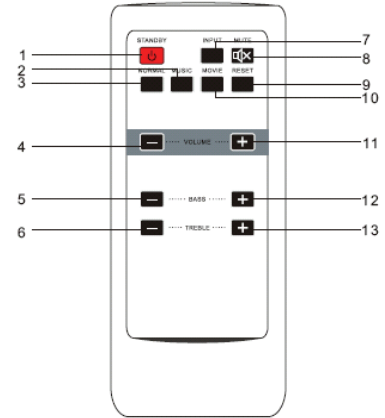

**FRONT PANEL:**

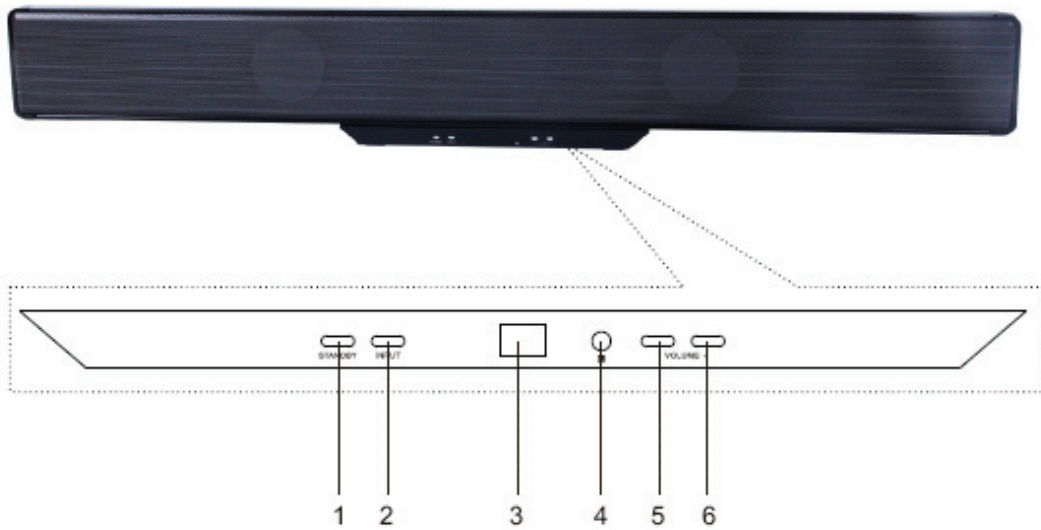

1. STANDBY: Power Standby Button.
2. INPUT: Input Selection Button.
3. LED Display.
4. Remote Sensor.
5. VOL-: Volume Downward Adjustment Button.
6. VOL+: Volume Upward Adjustment Button.

**REAR PANEL:**

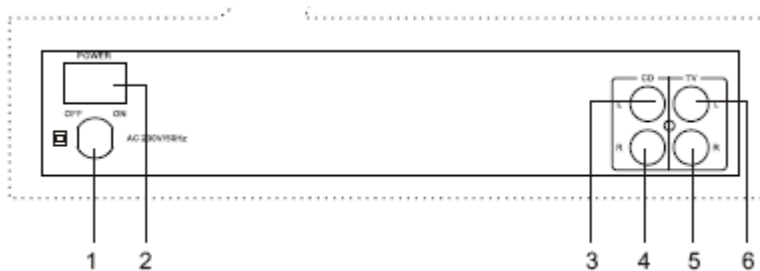

1. AC Power Cord.
2. Power On/Off Switch.
3. CD Stereo Left Audio Input.
4. CD Stereo Right Audio Input.
5. TV Stereo Right Audio Input.
6. TV Stereo Left Audio Input.

## SYSTEM CONNECTION INSTRUCTIONS

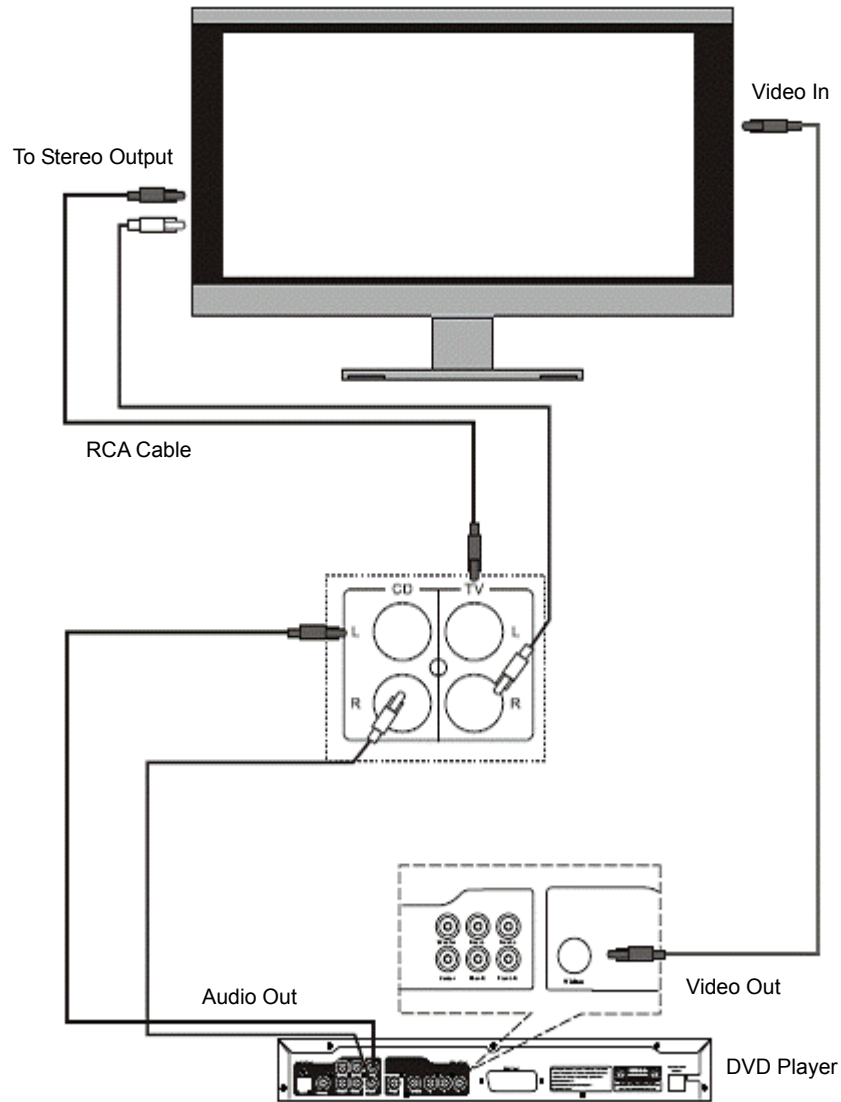

### POWER SOURCE:

Power Supply	230 V AC/50 Hz
Total Power Consumption	80 W
Input Sensitivity (Subwoofer)	200 mV + 20 mV
Input Sensitivity (Soundbar)	750 mV ± 50 mV
Speaker Impedance (Subwoofer)	8 Ohm
Speaker Impedance (Soundbar)	8 Ohm
S/N (A Weight)	80 dB
Subwoofer Power Output	40 W
Soundbar Power Output	2 x 20 W
THD (1 kHz, 1W)	0.5%
Frequency Response	20 Hz~20 KHz + 3 dB
L/R Separation (1 kHz)	30 dB
L/R Balance (Stereo)	± 2 dB

*Note: Specifications are subject to change for improvements.*

### Safety precautions:



To reduce risk of electric shock, this product should ONLY be opened by an authorized technician when service is required. Disconnect the product from mains and other equipment if a problem should occur. Do not expose the product to water or moisture.

### **Maintenance:**

Clean only with a dry cloth. Do not use cleaning solvents or abrasives.

### **Warranty:**

No guarantee or liability can be accepted for any changes and modifications of the product or damage caused due to incorrect use of this product.

### **General:**

Designs and specifications are subject to change without notice.

All logos brands and product names are trademarks or registered trademarks of their respective holders and are hereby recognized as such.

Keep this manual and packaging for future reference.

### **Attention:**



This product is marked with this symbol. It means that used electrical and electronic products should not be mixed with general household waste. There is a separate collections system for these products.

## **DEUTSCH**

### **A. Gerät ein- oder ausschalten**

1. Schließen Sie das Gerät vor dem Einschalten bitte wie im Handbuch beschrieben an.
2. Verbinden Sie das Netzkabel des Gerätes mit einer Steckdose.  
(Achtung: Die Spannung an der Steckdose muss identisch mit der vorgeschriebenen Eingangsspannung am Gerät sein.)
3. Schalten Sie das Gerät über die Taste POWER auf der Rückseite des Gerätes ein. Das Bereitschaftsanzeige leuchtet auf.  
Drücken Sie nun die STANDBY-Taste auf der Fernbedienung, um das Gerät in den normalen Betriebsmodus zu versetzen. Drücken Sie die Taste noch einmal, um zum Bereitschaftsmodus zurückzukehren.

### **B. LAUTSTÄRKE-Einstellung**

1. Zum Erhöhen der Lautstärke verwenden Sie bitte die Taste VOL + an der Gerätefront oder alternativ die Taste VOL + auf der Fernbedienung.
2. Zum Verringern der Lautstärke verwenden Sie bitte die Taste VOL - an der Gerätefront oder alternativ die Taste VOL - auf der Fernbedienung.

### **C. STUMMSCHALT-Funktion**

Um in den lautlosen Betrieb zu schalten, können Sie die Taste MUTE auf der Fernbedienung verwenden.

Achtung: Bitte lesen Sie folgende Hinweise aufmerksam, damit Sie Ihr Gerät sicher einsetzen können.

1. Lesen Sie die Bedienungsanleitung und Sicherheitshinweise vollständig durch, bevor Sie Ihr Soundbar in Betrieb nehmen.
2. Bewahren Sie die Bedienungsanleitung auf – die Hinweise zum Betrieb und zur Sicherheit sollten für den späteren Gebrauch aufbewahrt werden.
3. Halten Sie sich an alle Hinweise zur Bedienung.
4. Nehmen Sie Warnungen ernst – Alle Warnhinweise auf dem Gerät und die Hinweise zur Benutzung müssen beachtet werden.
5. Stromversorgung – Ihre Soundbar darf nur an eine Spannungsversorgung (Steckdose) , wie sie im Handbuch bzw. auf dem Gerät vermerkt ist, angeschlossen werden.
6. Stromkabel – Das Stromkabel sollte so positioniert werden, dass es nicht im Weg ist oder von auf ihm liegenden Gegenständen beschädigt werden kann. Achten Sie insbesondere auf die Kabel in der Nähe von Steckdosen und Verlängerungskabeln und auf den Kabel unmittelbar am Gerät selbst.
7. Wasser und Feuchtigkeit – Ihr Soundbar darf nicht in der Nähe von Wasser aufgestellt werden (z.B. in der Nähe von Badewanne, Wasch-, Spülbecken, Waschmaschinen, Swimming-Pools etc.)
8. Ventilation – Ihr Soundbar sollte so aufgestellt sein, dass sein Standort den normalen Luftaustausch nicht verhindert. Verwenden Sie Soundbar nicht auf dem Bett, Sofa, Teppich oder anderen Standorten, an denen die Belüftungsschlitze blockiert werden könnten.

9. Hitze – halten Sie das Gerät von Hitzequellen wie z.B. Heizungen, Heizregistern, Öfen oder anderen wärmeerzeugenden Geräten (inkl. Verstärkern) fern.
10. Falls das Gerät nicht verwendet wird: Ziehen Sie in Phasen, in denen das Gerät längere Zeit nicht verwendet wird, den Netzstecker aus der Steckdose.
11. Reparatur von Schäden – Das Gerät muss von qualifizierten Fachkräften überprüft und repariert werden, wenn:
  - a. Netzkabel oder Netzstecker beschädigt sind,
  - b. Gegenstände oder Flüssigkeit in das Geräteinnere eingedrungen sind,
  - c. das Gerät Regen ausgesetzt war,
  - d. das Gerät nicht normal zu funktionieren scheint oder plötzliche Änderungen in der Funktionsweise zeigt,
  - e. das Gerät fallengelassen wurde oder das Gehäuse Schäden aufweist.
12. **Wartung:** Wartungsarbeiten dürfen nur in dem Umfang, wie er in der Bedienungsanleitung beschrieben ist, durchgeführt werden. Alle anderen Arbeiten müssen qualifizierten Fachkräften überlassen werden.
13. Nur mit einem trockenen Tuch reinigen.
14. Setzen Sie die Sicherheitsvorrichtungen des Steckers nicht außer Kraft. Sollte der Stecker nicht in Ihre Steckdose passen, ziehen Sie bitte einen Elektriker zu Rate.
15. Ziehen Sie bei Gewittern und Blitzgefahr sowie in Phasen, in denen Sie das Gerät längere Zeit nicht verwenden werden, den Netzstecker.

## AUSTAUSCH DER BATTERIE DER FERNBEDIENUNG

1. Wechseln Sie dann, wenn die Fernbedienung nicht mehr richtig reagiert, oder wenn sie nur noch aus der Nähe benutzt werden kann, die Batterie.
2. Verwenden Sie ausschließlich CR2025 3 V Lithiumbatterien.
3. Beachten Sie, dass außer dem Alter der Batterie auch Beleuchtung und andere räumliche Faktoren die Reichweite der Fernbedienung beeinflussen können.

## FERNBEDIENUNG

1. STANDBY: Ein/Aus
2. MUSIC: Musikmodusauswahl
3. NORMAL: Normalmodusauswahl
4. VOL-: Taste zur Verringerung der Lautstärke
5. BASS-: Taste zur Verringerung der Basswiedergabe
6. TREBLE-: Taste zur Verringerung der Höhenwiedergabe
7. INPUT: Auswahl Eingangsquelle
8. MUTE: Taste für die Stummschaltfunktion
9. RESET: Rückstellung
10. MOVIE: Filmmodusauswahl
11. VOL+: Taste zur Erhöhung der Lautstärke
12. BASS+: Taste zur Erhöhung der Basswiedergabe
13. TREBLE+: Taste zur Erhöhung der Höhenwiedergabe

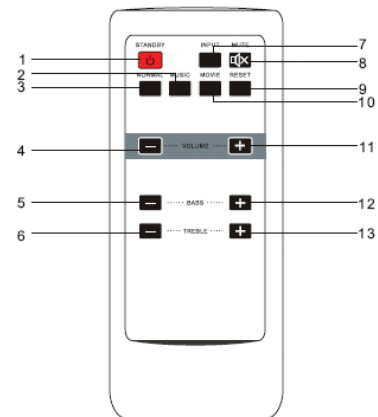

## ELEMENTE GERÄTEFRONT

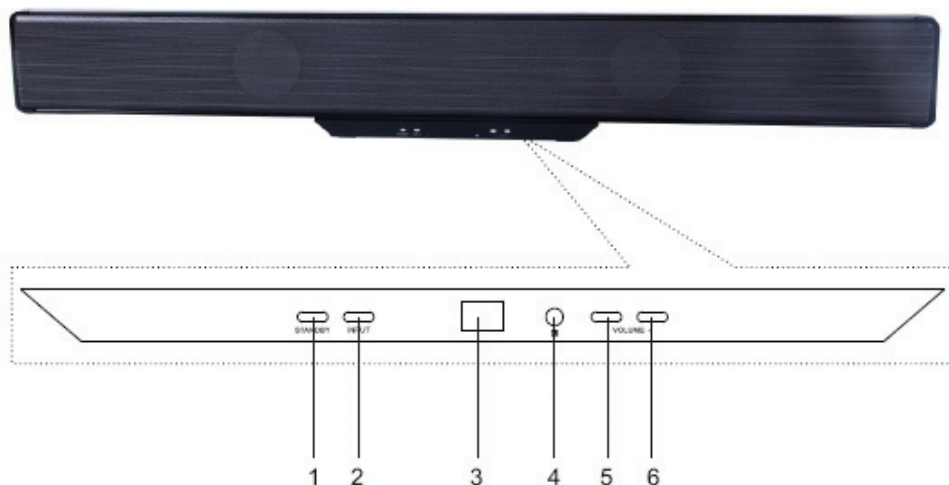

1. STANDBY: Ein/Ausschalter
2. INPUT: Auswahl Eingangsquelle
3. LED-Display
4. Infrarotempfänger
5. VOL-: Taste zur Verringerung der Lautstärke
6. VOL+: Taste zur Erhöhung der Lautstärke

### ELEMENTE GERÄTERÜCKSEITE

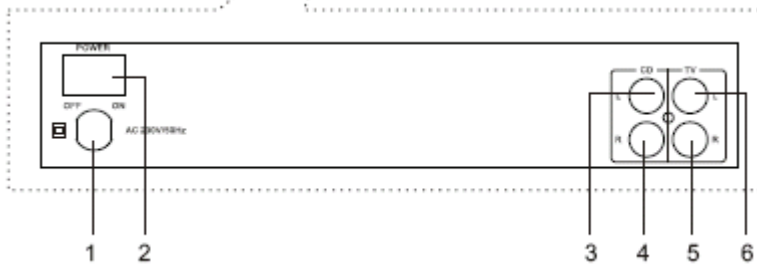

1. Netzkabel
2. Netzschalter (Ein/Aus)
3. CD Stereo-Eingang (links)
4. CD Stereo-Eingang (rechts)
5. TV Stereo-Eingang (rechts)
6. TV Stereo-Eingang (links)

### ANSCHLUSSSCHEMA

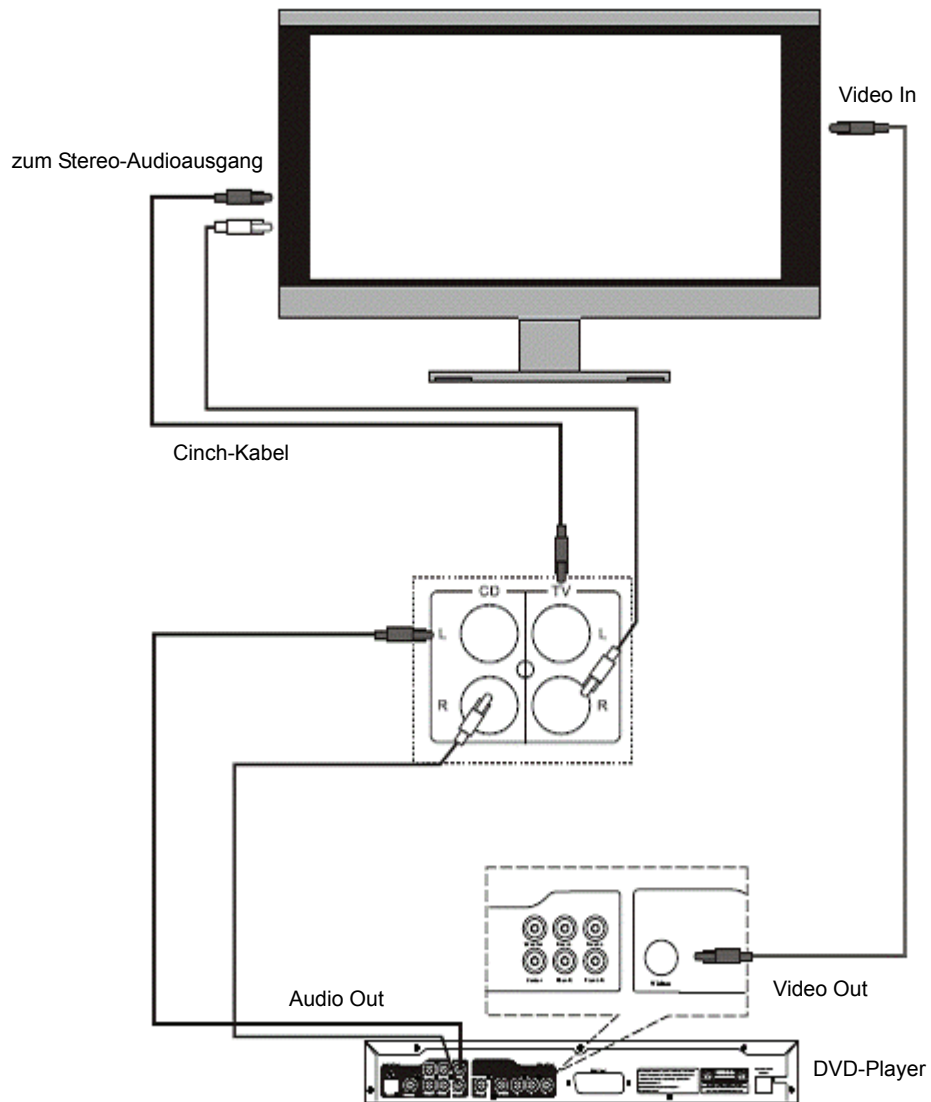

## SPEZIFIKATIONEN:

Spannungsversorgung	230 V AC / 50 Hz
Gesamte Leistungsaufnahme:	80 W
Eingangsempfindlichkeit (Subwoofer)	200 mV + 20 mV
Eingangsempfindlichkeit (Soundbar)	750 mV ± 50 mV
Lautsprecherimpedanz (Subwoofer)	8 Ohm
Lautsprecherimpedanz (Soundbar)	8 Ohm
Rauschabstand (A-gewichtet)	80dB
Subwoofer Ausgangsleistung	40 W
Soundbar Ausgangsleistung	2 x 20 W
Klirrfaktor (1 KHz, 1 W)	0,5 %
Frequenzgang	20 Hz bis 20 kHz + 3 dB
L/R-Trennung (1 kHz)	30 dB
L/R-Balance (Stereo)	± 2dB

*Hinweis: Spezifikationen können sich im Rahmen von Verbesserungen ändern.*

## Sicherheitsvorkehrungen:



**VORSICHT**  
STROMSCHLAGGEFAHR  
NICHT ÖFFNEN



Um das Risiko eines elektrischen Schlags zu verringern, sollte dieses Produkt AUSSCHLIESSLICH von einem autorisierten Techniker geöffnet werden. Bei Problemen trennen Sie das Gerät bitte von der Spannungsversorgung und von anderen Geräten ab. Stellen Sie sicher, dass das Gerät nicht mit Wasser oder Feuchtigkeit in Berührung kommt.

## Wartung:

Nur mit einem trockenen Tuch säubern. Keine Reinigungs- oder Scheuermittel verwenden.

## Garantie:

Es kann keine Garantie oder Haftung für irgendwelche Änderungen oder Modifikationen des Produkts oder für Schäden übernommen werden, die aufgrund einer nicht ordnungsgemäßen Anwendung des Produkts entstanden sind.

## Allgemeines:

Design und technische Daten können ohne vorherige Ankündigung geändert werden.

Alle Logos, Marken und Produktnamen sind Marken oder eingetragene Marken ihrer jeweiligen Eigentümer und werden hiermit als solche anerkannt.

Bitte bewahren Sie Bedienungsanleitung und Verpackung für spätere Verwendung auf.

## Achtung:



Dieses Produkt ist mit diesem Symbol gekennzeichnet. Es bedeutet, dass die ausgedienten elektrischen und elektronischen Produkte nicht mit dem allgemeinen Haushaltsmüll entsorgt werden dürfen. Für diese Produkte stehen gesonderte Sammelsysteme zur Verfügung.

# FRANÇAIS

## A. Allumer ou éteindre le produit

1. Avant d'allumer l'appareil, veuillez le brancher conformément aux instructions de connexion de l'appareil.
2. Branchez l'alimentation électrique AC de ce produit.  
(Avertissement : la source d'alimentation doit être stable pour ce produit.)
3. Appuyez le bouton POWER (ALIMENTATION) sur le panneau arrière de l'unité principale pour allumer l'appareil. Le voyant de mise en veille s'allume.  
Appuyez à présent le bouton de STANDBY (MISE EN VEILLE) de la télécommande pour entrer en mode de fonctionnement normal. Appuyez à nouveau de la télécommande pour maintenir l'appareil en mode de mise en veille.

## B. Sélection du VOLUME

1. Appuyez le bouton VOL + sur l'avant de l'unité principale, ou sur le bouton VOL + de la télécommande pour augmenter le volume.

2. Appuyez le bouton VOL - sur l'avant de l'unité principale, ou sur le bouton VOL - de la télécommande pour diminuer le volume.

### **C. Sélection du mode MUET**

Appuyez une fois le bouton MUTE (MUET) de la télécommande pour maintenir l'appareil en mode muet.

Avertissement : Veuillez lire attentivement toutes les mesures de sécurité importantes suivantes pour assurer un fonctionnement en toute sécurité.

1. Lire les instructions - toutes les mesures de sécurité et les instructions de fonctionnement doivent être lues avant de faire fonctionner la planche sonore.
2. Conserver les instructions - les mesures de sécurité et les instructions de fonctionnement doivent être conservées pour une référence future.
3. Suivre les instructions - toutes les instructions de fonctionnement doivent être suivies.
4. Tenir compte des avertissements - tous les avertissements de la planche sonore et les instructions de fonctionnement doivent être respectés.
5. Alimentation - la planche sonore doit être branchée à une alimentation électrique uniquement du type spécifié dans les instructions de fonctionnement ou signalé sur l'appareil.
6. Protection du cordon d'alimentation - Les cordons d'alimentation électrique doivent être placés de sorte qu'ils ne soient pas susceptibles d'être piétinés ou écrasés par des objets placés sur ou contre eux, accorder une attention particulière aux cordons aux niveaux des fiches et à l'endroit où ils sortent de la planche sonore.
7. Eau et humidité - la planche sonore ne devrait pas être utilisée près de l'eau (comme par exemple, près d'une baignoire, un lavabo, un évier de cuisine, une bassine de lavage dans un sous-sol humide, ou près d'une piscine, etc.).
8. Aération - la planche sonore doit être placée de façon à ce que son emplacement ou sa position ne perturbe pas sa propre aération. Ne pas utiliser la planche sonore sur un lit, un canapé, un tapis ou une surface similaire qui peuvent bloquer les ouvertures d'aération.
9. Chaleur - Tenir la planche sonore loin des sources de chaleur tels que des radiateurs, des grilles de chaleur, des fours ou tous autres appareils (y compris les amplificateurs) qui produisent de la chaleur.
10. Périodes d'inutilisation - le cordon d'alimentation de la planche sonore doit être débranché de la prise électrique quand elle est laissée inutilisée pour de longues périodes.
11. Dommages nécessitant des réparations - la planche sonore doit être réparée par un personnel de réparation qualifié quand :
  - a. Le cordon d'alimentation ou la fiche ont été endommagés ; ou
  - b. Des objets sont tombés ou des liquides ont été déversés à l'intérieur de l'appareil ; ou
  - c. L'appareil a été exposé à la pluie ; ou
  - d. L'appareil ne semble pas fonctionner normalement ou manifeste un changement notable de performances ; ou
  - e. L'appareil a été renversé, ou le boîtier a été endommagé.
12. Réparation - l'utilisateur ne doit pas tenter de réparer la planche sonore au-delà des spécifications données dans les instructions de fonctionnement. Pour toute autre réparation, consultez un personnel de réparation qualifié.
13. Nettoyer uniquement avec un chiffon sec.
14. Ne jamais forcer le dispositif de sécurité de la fiche non polarisée ou de mise à la terre. Si la fiche fournie ne s'insère pas dans votre prise, consulter un électricien pour remplacer la prise obsolète.
15. Débrancher la planche sonore lors de violents orages ou quand elle est inutilisée pour de longues périodes.

### **REMPACEMENT DE LA PILE DE LA TÉLÉCOMMANDE**

1. Remplacez la pile de la télécommande quand elle ne semble plus commander l'appareil, ou quand sa portée est réduite considérablement.
2. Utilisez uniquement les piles CR2025 au lithium de 3 V.
3. Gardez à l'esprit que l'éclairage et que d'autres conditions de la pièce, en complément de l'usure de la batterie, peut affecter la plage de fonctionnement de la télécommande à infra-rouge.

## TÉLÉCOMMANDE :

1. STANDBY (MISE EN VEILLE) : Met en veille l'appareil.
2. MUSIC (MUSIQUE) : Sélection du mode musique.
3. NORMAL : Sélection du mode normal.
4. VOL- : Bouton de réglage de diminution du volume.
5. BASS- (GRAVE-) : Bouton de réglage de diminution des graves.
6. TREBLE- (AIGU-) : Bouton de réglage de diminution des aigus.
7. INPUT (ENTRÉE) : Bouton de sélection de l'entrée sonore.
8. MUTE (MUET) : Bouton de la fonction muet.
9. RESET (RÉINITIALISATION) : Bouton de réinitialisation.
10. MOVIE (FILM) : Sélection du mode film.
11. VOL+ : Bouton de réglage d'augmentation du volume.
12. BASS+ (GRAVE+) : Bouton de réglage d'augmentation des graves.
13. TREBLE+ (AIGU+) : Bouton de réglage d'augmentation des aigus.

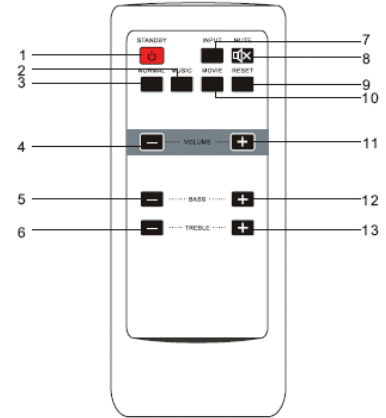

## PANNEAU AVANT :

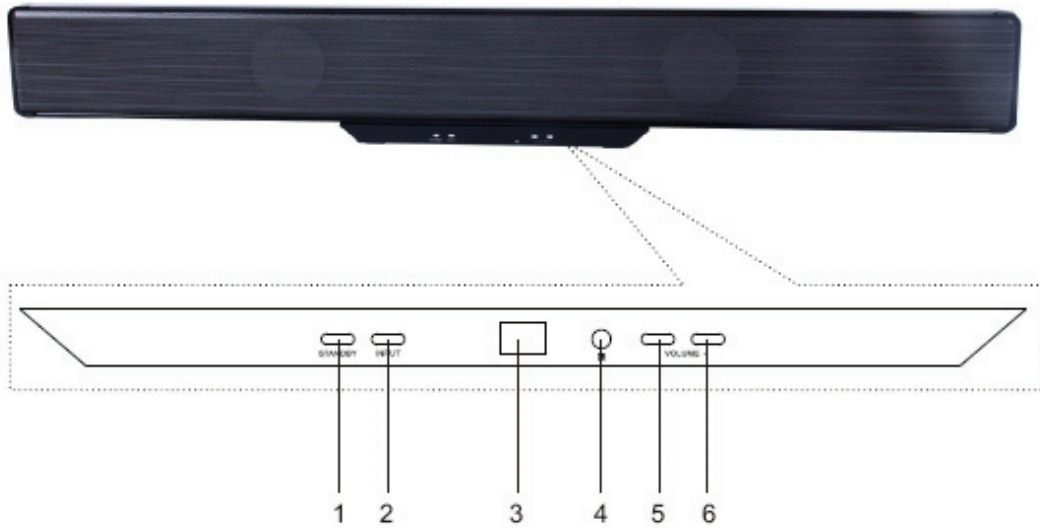

1. STANDBY (MISE EN VEILLE) : Bouton de mise en veille l'appareil.
2. INPUT (ENTRÉE) : Bouton de sélection de l'entrée sonore.
3. Afficheur à diodes électroluminescentes.
4. Capteur de la télécommande.
5. VOL- : Bouton de réglage de diminution du volume.
6. VOL+ : Bouton de réglage d'augmentation du volume.

## PANNEAU ARRIÈRE :

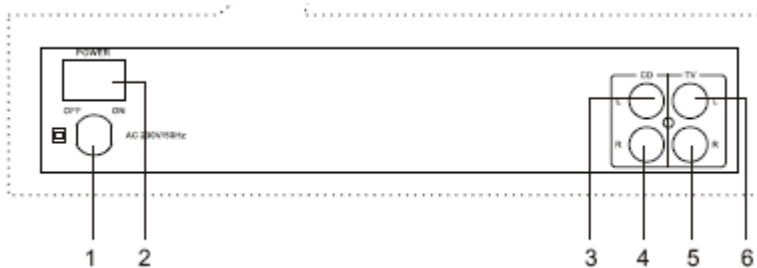

1. Cordon d'alimentation AC
2. Interrupteur On / Off (Marche / Arrêt)
3. Entrée audio stéréo gauche pour lecteur CD
4. Entrée audio stéréo droite pour lecteur CD
5. Entrée audio stéréo droite pour TV
6. Entrée audio stéréo gauche pour TV

## INSTRUCTIONS DE CONNEXION DU SYSTÈME

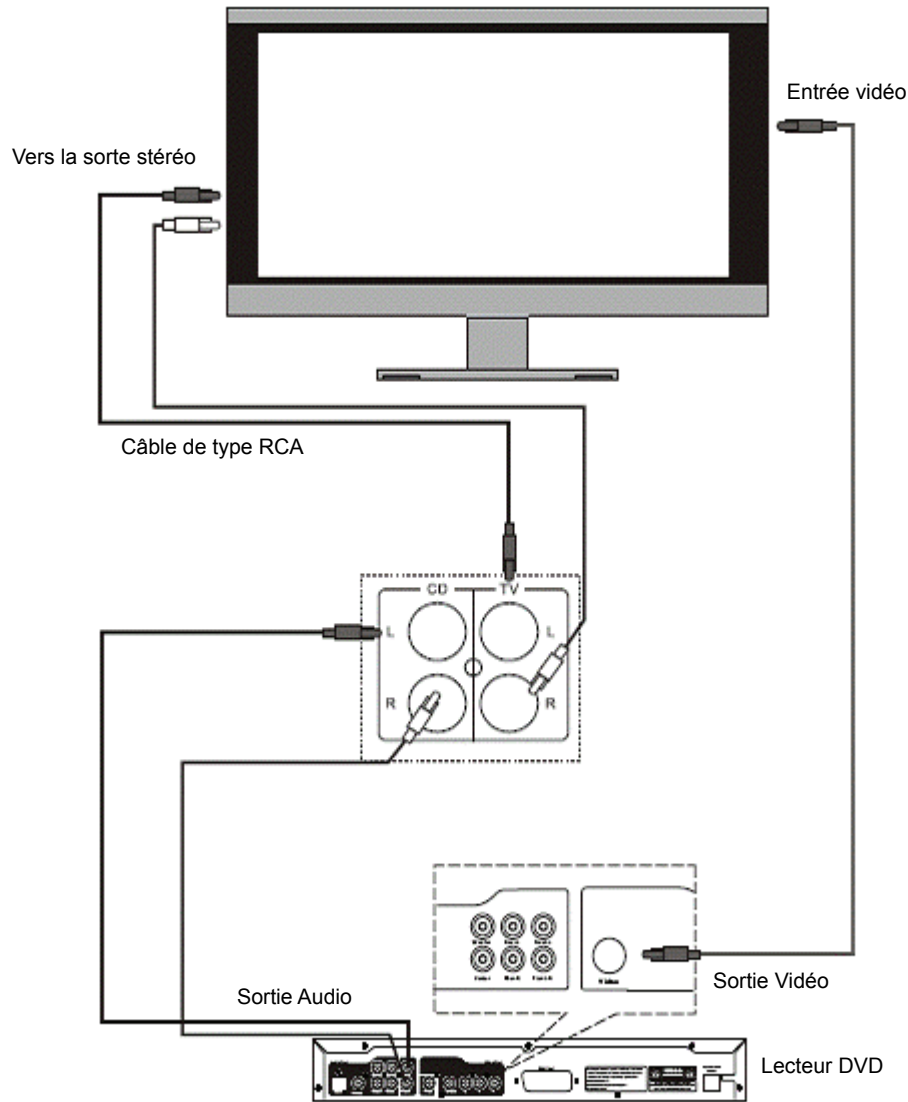

### ALIMENTATION ÉLECTRIQUE :

Alimentation électrique	AC 230 V / 50 Hz
Puissance consommée totale	80 W
Sensibilité d'entrée (Subwoofer*)	200 mV + 20 mV
Sensibilité d'entrée (Planche sonore)	750 mV ± 50 mV
Impédance d'haut-parleur (Subwoofer*)	8 Ohms
Impédance d'haut-parleur (Planche sonore)	8 Ohms
S/B (Classe A)	80 dB
Puissance de sortie du Subwoofer*	40 W
Puissance de sortie de la planche sonore	2 x 20 W
Taux de distorsion harmonique (THD - 1 KHz, 1 W)	0,5%
Réponse en fréquence	20 Hz à 20 KHz + 3 dB
Séparation D / G (1 KHz)	30 dB
Balance D / G (Stéréo)	± 2 dB

Remarque : Les spécifications sont soumises à modification pour une amélioration du produit.

### Consignes de sécurité :



**ATTENTION**  
RISQUE DE CHOC ÉLECTRIQUE  
NE PAS OUVRIR



Pour réduire le risque de choc électrique, ce produit ne doit être ouvert que par un technicien qualifié si une réparation s'impose. Débranchez l'appareil et les autres équipements du secteur s'il y a un problème. Ne pas exposer l'appareil à l'eau ni à l'humidité.

### Entretien :

Ne nettoyez l'appareil qu'avec un chiffon sec. N'utilisez pas de solvants ou de produits abrasifs.

### Garantie :

Aucune garantie ou responsabilité ne sera acceptée en cas de modification et/ou de transformation du produit ou en cas de dommages provoqués par une utilisation incorrecte de l'appareil.

### Généralités :

Le design et les caractéristiques techniques sont sujets à modification sans notification préalable. Tous les logos de marques et noms de produits sont des marques déposées ou immatriculées dont leurs détenteurs sont les propriétaires et sont donc reconnues comme telles dans ce documents. Conservez ce manuel et l'emballage pour toute référence ultérieure.

### Attention :



Ce symbole figure sur l'appareil. Il signifie que les produits électriques et électroniques ne doivent pas être jetés avec les déchets domestiques. Le système de collecte est différent pour ce genre de produits.

## NEDERLANDS

### A. Aan-/uitschakelen van het toestel

1. Sluit het systeem aan volgens de aanwijzingen voor het aansluiten van het systeem, voordat u het inschakelt.
2. Sluit het toestel aan op de stroomvoorziening.  
(Let op: de stroomvoorziening dient overeen te komen met het toestel.)
3. Druk op de AAN-/UIT schakelaar aan de achterkant van het hoofdtoestel om het systeem in te schakelen. De slaapstandindicator gaat aan.  
Druk nu de STANDBY toets op de afstandsbediening om naar de normale stand te gaan. Druk nogmaals op de toets op de afstandsbediening om het toestel weer in de slaapstand te zetten.

### B. VOLUME regeling

1. Druk de VOL + toets op de voorkant van het hoofdtoestel of de VOL + toets op de afstandsbediening om het volume te verhogen.
2. Druk de VOL - toets op de voorkant van het hoofdtoestel of de VOL - toets op de afstandsbediening om het volume te verlagen.

### C. Geluid DEMPEN

Druk eenmaal de MUTE toets op de afstandsbediening om het geluid te dempen.

Let op: Lees aandachtig de volgende belangrijke voorzorgsmaatregelen om veilig gebruik te verzekeren.

1. Lees de aanwijzingen - alle veiligheids- en bedieningsaanwijzingen dienen te worden gelezen voordat de soundbar in gebruik wordt genomen.
2. Bewaar de aanwijzingen - de veiligheids- en bedieningsaanwijzingen dienen te worden bewaard om ze later te kunnen raadplegen.
3. Volg de aanwijzingen op - alle gebruiksaanwijzingen dienen te worden opgevolgd.
4. Sla acht op waarschuwingen - alle waarschuwingen op de soundbar en in de gebruiksaanwijzing dienen te worden opgevolgd.
5. Stroomvoorziening - de soundbar dient uitsluitend te worden aangesloten op een stroombron zoals aangegeven in de gebruiksaanwijzing of op het toestel.
6. Bescherming van het netsnoer – netsnoeren dienen zodanig te worden geleid dat ze niet belopen of doorboord kunnen worden door voorwerpen die er op en tegenaan worden gezet; besteed in het bijzonder aandacht aan de snoeren bij stekkers, stopcontacten en waar ze uit de apparatuur komen.
7. Water en vocht - de soundbar dient niet in de buurt van water te worden gebruikt (bijvoorbeeld in de buurt van een badkuip, wasbak, keukengootsteen, wastobbe, in een vochtige kelder of bij een zwembad enz.).
8. Ventilatie - de soundbar dient zodanig te worden opgesteld dat de benodigde ventilatie niet wordt gehinderd. Gebruik de soundbar niet op een bed, bank, tapijt of vergelijkbaar oppervlak, dat de ventilatieopeningen kan blokkeren.
9. Hitte - houd de soundbar uit de buurt van warmtebronnen, zoals radiatoren, heteluchtroosters, fornuizen of andere toestellen (inclusief versterkers) die warmte produceren.

10. Wanneer het toestel niet wordt gebruikt – wanneer de soundbar gedurende langere tijd niet wordt gebruikt dient de stekker uit het stopcontact te worden gehaald.
11. Schade die hersteld dient te worden - de soundbar dient te worden gerepareerd door bevoegd onderhoudspersoneel wanneer:
  - a. het netsnoer of de stekker zijn beschadigd; of
  - b. er voorwerpen in het toestel zijn gevallen of er vloeistof in is geknoeid; of
  - c. het toestel blootgesteld geweest is aan regen; of
  - d. het toestel niet normaal lijkt te werken of er zich opmerkelijke wijzigingen in de prestaties voordoen; of
  - e. het toestel is gevallen of de behuizing is beschadigd.
12. Onderhoud - de gebruiker mag geen ander onderhoud aan de soundbar uitvoeren dan is omschreven in de gebruiksaanwijzing. Al het andere onderhoud dient te worden uitgevoerd door bevoegd onderhoudspersoneel.
13. Reinig het toestel uitsluitend met een droge doek.
14. Verijdel de beveiliging van een gearde stekker niet. Als de geleverde stekker niet in uw stopcontact past, raadpleeg dan een elektricien om het verouderde stopcontact te vervangen.
15. Haal tijdens onweer of wanneer de soundbar gedurende langere tijd niet wordt gebruikt, de stekker uit het stopcontact.

## VERVANGEN VAN DE BATTERIJ VAN DE AFSTANDSBEDIENING

1. Vervang de batterij van de afstandsbediening wanneer hij het toestel niet langer bedient of het bereik drastisch is afgenomen.
2. Gebruik uitsluitend CR2025 3V lithium batterijen.
3. Onthoud dat, naast veroudering van de batterijen, verlichting en andere omstandigheden in de ruimte het bedieningsbereik van infraroodafstandsbedieningen kunnen beïnvloeden.

## AFSTANDSBEDIENING:

1. STANDBY: In-/uitschakelen slaapstand.
2. MUSIC: Selecteren muziekstand.
3. NORMAL: Selecteren normale stand.
4. VOL-: Toets voor verlagen volume.
5. BASS-: Toets voor verlagen basweergave.
6. TREBLE-: Toets voor verlagen middentonenweergave.
7. INPUT: Ingangskeuzetoets.
8. MUTE: Toets dempfunctie.
9. RESET: Hersteltoets.
10. MOVIE: Selecteren filmstand.
11. VOL+: Toets voor verhogen volume.
12. BASS+: Toets voor verhogen basweergave.
13. TREBLE+: Toets voor verhogen middentonenweergave.

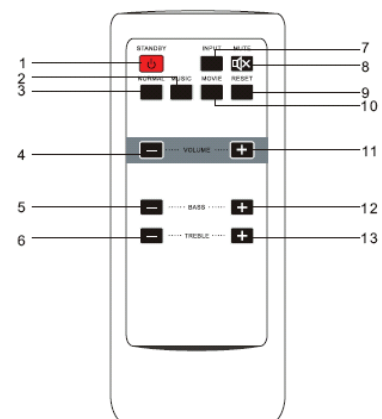

## VOORPANEEL:

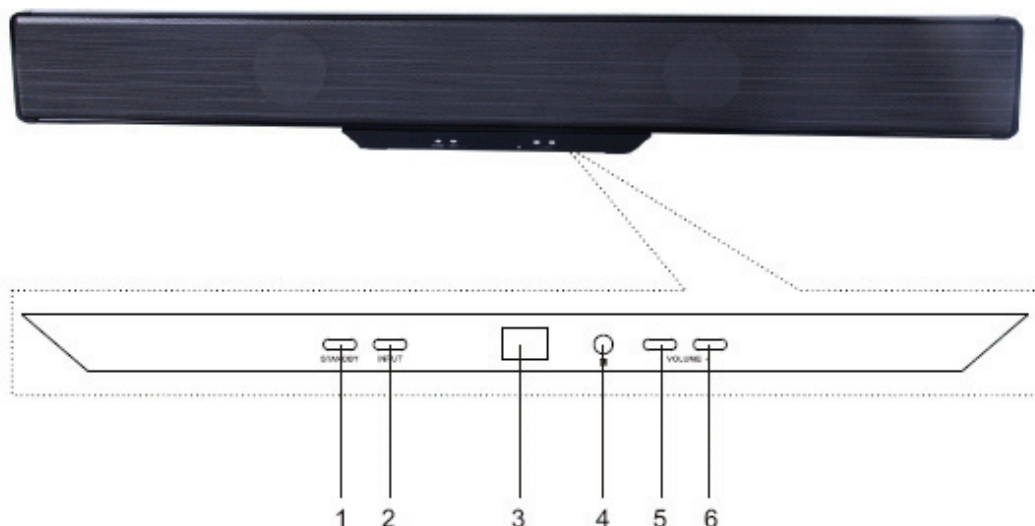

1. STANDBY: Toets voor in-/uitschakelen slaapstand.
2. INPUT: Ingangskeuzetoets.
3. LED-scherm.
4. Sensor afstandsbediening.
5. VOL-: Toets voor verlagen volume.
6. VOL+: Toets voor verhogen volume.

### ACHTERPANEEL:

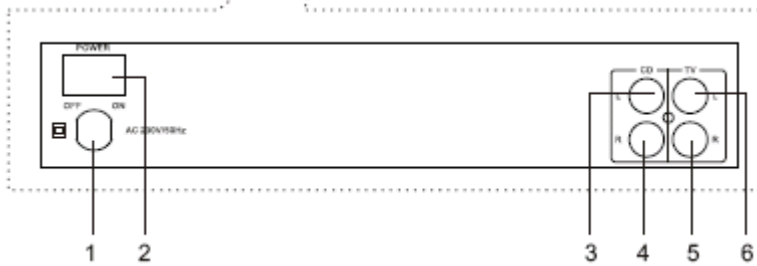

1. Netsnoer.
2. Aan-/Uitschakelaar.
3. Stereo audio-uitgang CD links.
4. Stereo audio-uitgang CD rechts.
5. Stereo audio-ingang TV rechts.
6. Stereo audio-ingang TV links.

### AANWIJZINGEN VOOR HET AANSLUITEN VAN HET SYSTEEM

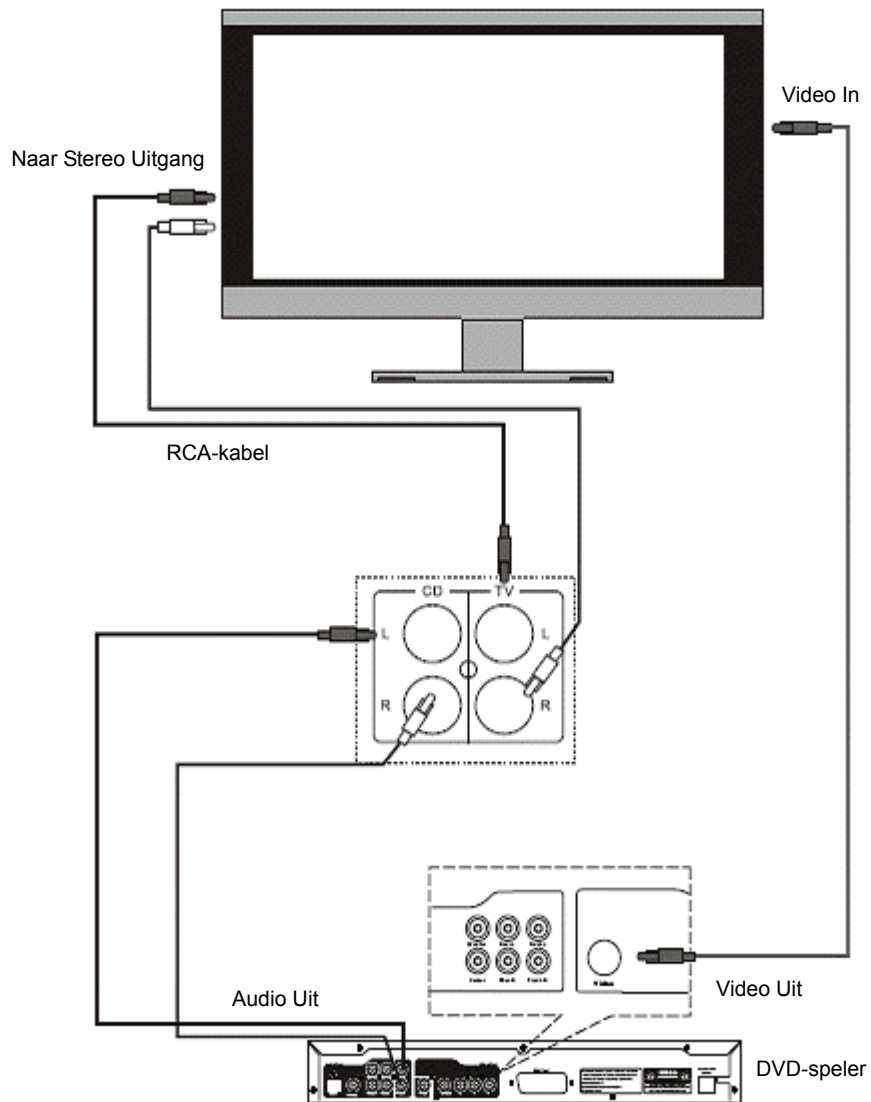

## Stroomvoorziening:

Voedingsspanning	230 V/50 Hz wisselspanning
Totaal vermogensverbruik	80 W
Ingangsgevoeligheid (Subwoofer)	200 mV + 20 mV
Ingangsgevoeligheid (Soundbar)	750 mV ± 50 mV
Impedantie luidspreker (Subwoofer)	8 Ohm
Impedantie luidspreker (Soundbar)	8 Ohm
S/R (A Gewogen)	80 dB
Uitgangsvermogen subwoofer	40 W
Uitgangsvermogen soundbar	2 x 20 W
THV (1 kHz, 1W)	0.5%
Frequentiebereik	20 Hz~20 KHz + 3 dB
L/R kanaalscheiding (1 kHz)	30 dB
L/R balans (stereo)	± 2 dB

Opmerking: Specificaties zijn onderhevig aan veranderingen ter verbetering.

## Veiligheidsvoorzorgsmaatregelen:



Om het risico op elektrische schokken te voorkomen mag dit product ALLEEN worden geopend door een erkende technicus wanneer er onderhoud nodig is. Koppel het product los van de elektrische voeding en van andere apparatuur als zich problemen voordoen. Stel het product niet bloot aan water of vocht.

## Onderhoud:

Uitsluitend reinigen met een droge doek. Gebruik geen reinigingsmiddelen of schuurmiddelen.

## Garantie:

Voor wijzigingen en veranderingen aan het product of schade veroorzaakt door een verkeerd gebruik van dit product, kan geen aansprakelijkheid worden geaccepteerd. Tevens vervalt daardoor de garantie.

## Algemeen:

Wijziging van ontwerp en specificaties zonder voorafgaande mededeling onder voorbehoud.

Alle logo's, merken en productnamen zijn handelsmerken of geregistreerde handelsmerken van de respectievelijke eigenaren en worden hierbij als zodanig erkend.

Bewaar deze gebruiksaanwijzing voor latere raadpleging.

## Let op:



Dit product is voorzien van dit symbool. Dit symbool geeft aan dat afgedankte elektrische en elektronische producten niet met het gewone huisafval verwijderd mogen worden. Voor dit soort producten zijn er speciale inzamelingspunten.

# ITALIANO

## A. Accendere e spegnere il prodotto

1. Prima di accendere il sistema, si prega di collegarlo secondo le istruzioni per il collegamento del sistema.
2. Collegare l'alimentazione a questo prodotto.  
(Precauzione: L'alimentazione deve essere adatta a questo prodotto).
3. Premere il pulsante ACCENSIONE sul pannello Posteriore dell'unità principale per accendere il sistema. L'indicatore di stand-by si illuminerà.  
Quindi premere il pulsante STANDBY sul telecomando per passare allo stato normale. Premere il pulsante sul telecomando ancora una volta per tenere l'unità in modalità stand-by.

## B. Selezione VOLUME

1. Premere il pulsante VOL+ sul pannello frontale dell'unità principale o il pulsante VOL+ sul telecomando per aumentare il livello audio.
2. Premere il pulsante VOL- sul pannello frontale dell'unità principale o il pulsante VOL- sul telecomando per diminuire il livello audio.

## C. Selezione MUTO

Premere il pulsante MUTO sul telecomando una volta per silenziare il suono.

Precauzione: Leggete con attenzione le importanti note sulla sicurezza che seguono per garantire un funzionamento sicuro.

1. Leggere le istruzioni - tutte le istruzioni sul funzionamento e sulla sicurezza devono essere lette prima di utilizzare la barra acustica.
2. Conservare le Istruzioni - le istruzioni di funzionamento e sulla sicurezza devono essere conservate per un riferimento futuro.
3. Seguire le istruzioni - tutte le istruzioni di funzionamento devono essere seguite.
4. Rispettare le precauzioni - tutte le precauzioni riguardo alla barra acustica riportate sulle istruzioni devono essere osservate.
5. Alimentazione - la barra acustica deve essere collegata ad una alimentazione dell'esclusivo tipo indicato sulle istruzioni di funzionamento o come indicato sull'apparecchio.
6. Protezione del cavo di alimentazione - i cavi di alimentazione devono essere raccolti in modo che non siano calpestati o che si impiglino in oggetti messi sopra di essi; prestare particolare attenzione al cavo vicino alle spine, prese e nel punto in cui escono dalla barra acustica.
7. Acqua ed umidità - la barra acustica non deve essere usata vicino all'acqua (per esempio vicino ad una vasca da bagno, lavandino, lavanderia, vicino ad una piscina, su di un pavimento bagnato ecc.)
8. Ventilazione - la barra acustica deve essere posizionata in modo che la sua posizione non interferisca con la sua corretta ventilazione. Non utilizzare la barra acustica su di un letto, divano, coperte o superfici simili che possano bloccare le bocche di areazione.
9. Calore - tenete la barra acustica lontana da fonti di calore come caloriferi, stufe, termosifoni, o altri apparecchi (inclusi gli amplificatori) che producono calore.
10. Periodo di non utilizzo - il cavo di alimentazione della barra acustica deve essere disconnesso dalla presa quando inutilizzato per un lungo periodo di tempo.
11. Danni che richiedono assistenza - la barra acustica deve essere riparata da personale qualificato quando:
  - a. Il cavo di alimentazione o la spina sono danneggiati; o
  - b. Oggetti o liquidi sono entrati nella barra acustica; o
  - c. L'apparecchio è stato esposto a pioggia; o
  - d. L'apparecchio non sembra funzionare correttamente o mostra un chiaro cambiamento di prestazioni; o
  - e. L'apparecchio è caduto a terra o il suo involucro risulta danneggiato.
12. Riparazioni - l'utente non deve cercare di riparare la barra acustica oltre quanto specificato dalle istruzioni di funzionamento. Ogni altra riparazione deve essere effettuata solo da personale qualificato.
13. Pulire solo con un panno asciutto.
14. Non annullare lo scopo di sicurezza della spina con dispositivo di messa a terra. Se la spina fornita non entra nella vostra presa, consultate un elettricista qualificato per la sostituzione della presa obsoleta.
15. staccare la barra acustica durante temporale o quando non utilizzate per lunghi periodi di tempo.

## SOSTITUZIONE DELLE BATTERIE TELECOMANDO

1. Sostituire le batterie del telecomando quando non funziona più o la portata è sensibilmente ridotta.
2. Utilizzare solo batterie al Litio CR2025 3V
3. Tener bene in mente che la luce ed altre condizioni ambientali, in aggiunta all'età della batteria, possono influenzare la portata di funzionamento del telecomando.

## TELECOMANDO:

1. STANDBY: Pulsante Accensione/Standby.
2. MUSICA: Selezione modalità musica.
3. NORMALE: Selezione modalità normale.
4. VOL-: Pulsante di regolazione diminuzione volume.
5. BASS-: Pulsante di regolazione diminuzione bassi.
6. TREBLE-: Pulsante di regolazione diminuzione alti.
7. INGRESSO: pulsante di selezione ingresso.
8. MUTO: Pulsante funzione Muto.
9. RESET: pulsante recupero posizione.
10. MOVIE: Selezione modalità film.
11. VOL+: Pulsante di regolazione aumento volume.
12. BASS+: Pulsante di regolazione aumento bassi.
13. TREBLE+: Pulsante di regolazione aumento alti.

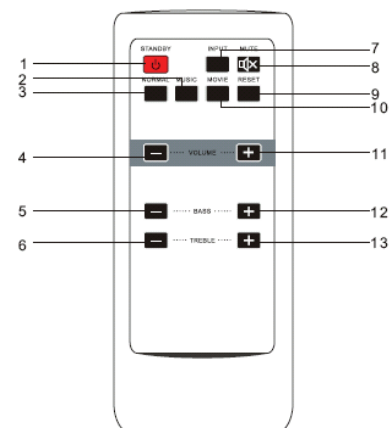

## PANNELLO FORNTALE:

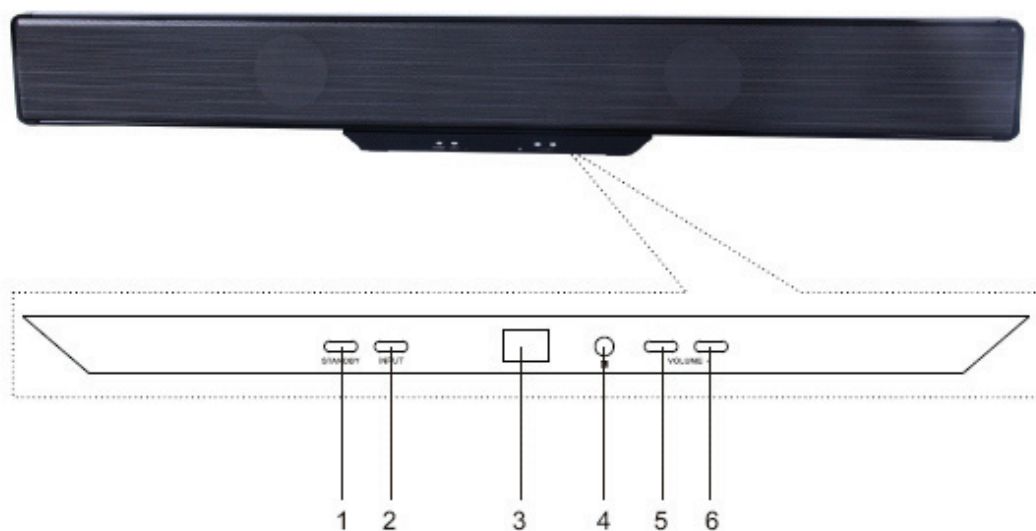

1. STANDBY: Pulsante Accensione/Standby.
2. INGRESSO: pulsante di selezione ingresso.
3. LED Display
4. Sensore telecomando.
5. VOL-: Pulsante di regolazione diminuzione volume.
6. VOL+: Pulsante di regolazione aumento volume.

## PANNELLO POSTERIORE:

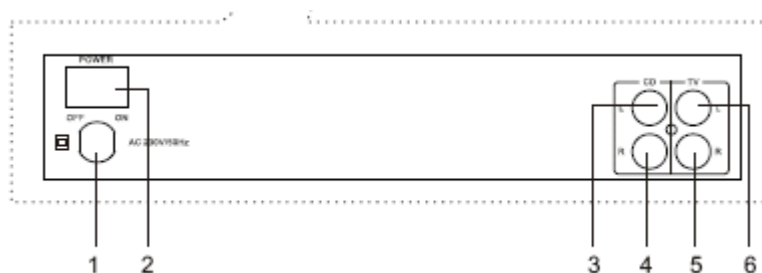

1. Cavo di alimentazione
2. Interruttore On/Off
3. ingresso stereo sinistro per CD.
4. ingresso stereo destro per CD.
5. ingresso stereo destro per audio TV
6. ingresso stereo sinistro per audio TV

## ISTRUZIONI DI CONNESSIONE DEL SISTEMA

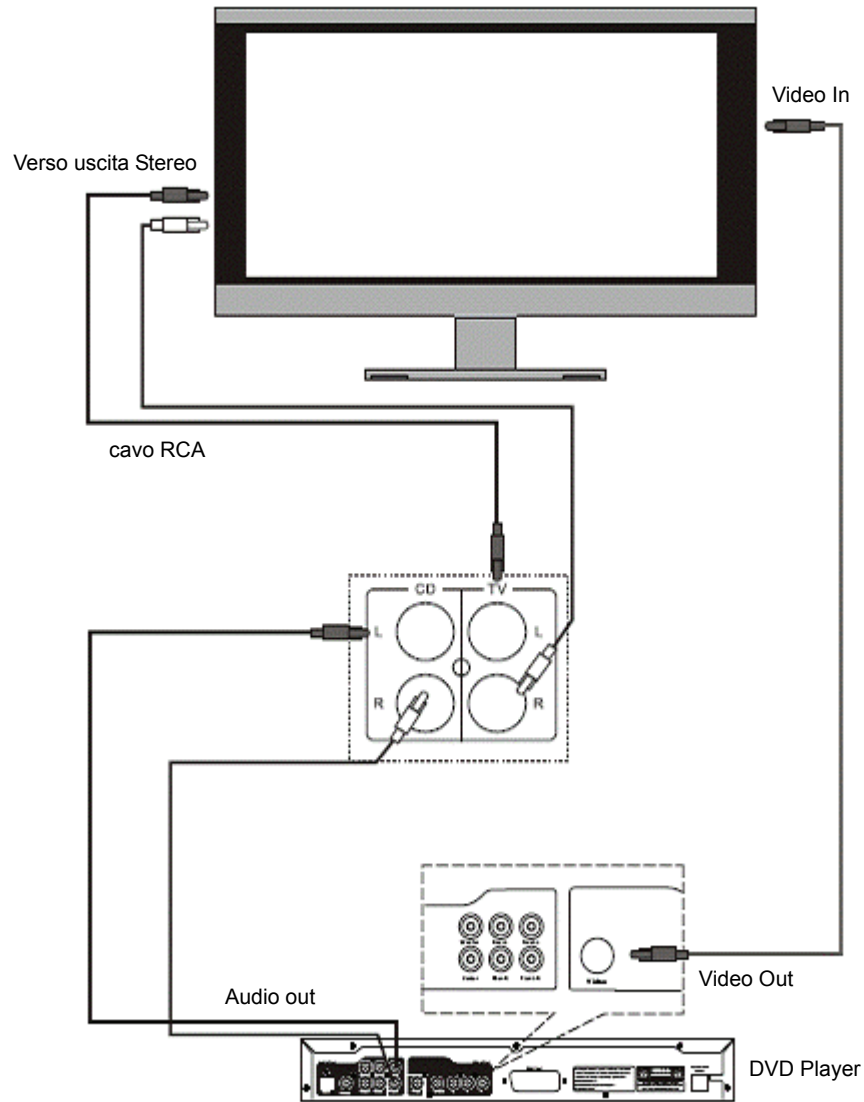

### ALIMENTAZIONE:

Alimentazione	AC 230V/50Hz
Consumo totale di energia	80W
Sensibilità di ingresso (Subwoofer)	200mV+20mV
Sensibilità di ingresso (Barra acustica)	750mV ± 50mV
Impedenza (Subwoofer)	8 Ohm
Impedenza (Barra acustica)	8 Ohm
S/N (Peso-A)	80dB
Potenza uscita Subwoofer	40W
Potenza uscita barra acustica	2 x 20W
THD (1 kHz, 1W)	0.5%
Risposta di frequenza	20Hz~20KHz + 3dB
Separazione D/S (1kHz)	30dB
Bilanciamento D/S (Stereo)	± 2dB

*Nota: Le specifiche sono soggetta a modifica senza preavviso.*

### Precauzioni di sicurezza:



**ATTENZIONE**  
RISCHIO DI SCOSSE ELETTRICHE  
NON APRIRE



Per ridurre il rischio di shock elettrico, questo prodotto dovrebbe essere aperto SOLO da un tecnico autorizzato quando è necessario ripararlo. Scollegare il prodotto dall'alimentazione e da altri apparecchi se dovesse esserci un problema. Non esporre il prodotto ad acqua o umidità.

### Manutenzione:

Pulire solo con un panno asciutto. Non utilizzare solventi detergenti o abrasivi.

### Garanzia:

Non sarà accettata alcuna garanzia o responsabilità in relazione a cambiamenti e modifiche del prodotto o a danni determinati dall'uso non corretto del prodotto stesso.

### Generalità:

Il design e le caratteristiche tecniche sono soggetti a modifica senza necessità di preavviso.

Tutti i marchi a logo e i nomi di prodotto sono marchi commerciali o registrati dei rispettivi titolari e sono riconosciuti come tali in questo documento.

Tenere questo manuale e la confezione per riferimento futuro.

### Attenzione:



Il prodotto è contrassegnato con questo simbolo, con il quale si indica che i prodotti elettrici ed elettronici non devono essere gettati insieme ai rifiuti domestici. Per questi prodotti esiste un sistema di raccolta differenziata.

## ESPAÑOL

### A. Encendido/apagado del producto

1. Antes de encender el sistema, conéctelo de acuerdo con las Instrucciones para la Conexión del Sistema.
2. Conecte el suministro de energía de CA a este producto.  
(Precaución: La fuente de alimentación debe concordar con este producto).
3. Pulse el botón alternante POWER en el panel posterior de la unidad principal para encender el sistema. El indicador Standby se encenderá.  
Ahora pulse el botón STANDBY en el mando a distancia para ingresar en el estado normal. Pulse el botón en el mando a distancia una vez más para mantener la corriente en estado Standby.

### B. Selección de volumen (VOLUME)

1. Pulse el botón VOL+ en el frente de la unidad principal o el botón VOL + en el mando a distancia para aumentar el volumen.
2. Pulse el botón VOL - en el frente de la unidad principal o el botón VOL - en el mando a distancia para disminuir el volumen.

### C. Selección de silencio (MUTE)

Pulse el botón MUTE en el mando a distancia una vez para mantener el funcionamiento en silencio.

Precaución: Tenga a bien leer todas las medidas de seguridad importantes para asegurar una operación segura.

1. Lea las instrucciones – Se deben leer todas las instrucciones de seguridad y de operación antes de operar la barra de sonido.
2. Conserve las instrucciones – Se deben conservar las instrucciones de seguridad y de operación para referencia futura.
3. Siga las instrucciones – Se deben seguir todas las instrucciones de operación.
4. Advertencias - Se deben cumplir todas las advertencias en la barra de sonido y en las instrucciones de operación.
5. Fuente de alimentación – La barra de sonido debe conectarse al suministro de energía solamente del tipo especificado en las instrucciones de operación o como se indica en el aparato.
6. Protección del cable de alimentación - Los cables de suministro de energía deben estar canalizados para que no se camine sobre ellos o se pinchen con objetos que se coloquen sobre o contra ellos. Se debe prestar especial atención a los cables en los enchufes, en los tomacorrientes y al punto de donde salen de la barra de sonido.
7. Agua y humedad – La barra de sonido no debe usarse cerca del agua (por ejemplo, cerca de una bañera, lavabo, fregadero, lavadero de ropa, en un sótano húmedo o cerca de una piscina, etc.).
8. Ventilación – La barra de sonido debe colocarse para que su ubicación o posición no interfiera con su correcta ventilación. No utilice la barra de sonido en una cama, sofá, alfombra o superficie similar que pueda bloquear las aberturas de ventilación.

9. Calor – Mantenga la barra de sonido lejos de fuentes de calor, como por ejemplo radiadores, rejillas de calefacción, estufas y otros aparatos (lo que incluye amplificadores) que produzcan calor.
10. Períodos sin uso – El cable de alimentación de la barra de sonido debe desconectarse del tomacorriente si no se utiliza por un período prolongado.
11. Daño que requiere reparación - La barra de sonido debe ser reparada por personal de servicio calificado cuando:
  - a. Se ha dañado el cable del suministro de energía o el enchufe, o
  - b. Han caído objetos o se han derramado líquidos en el interior de este aparato o
  - c. El aparato se ha expuesto a lluvia, o
  - d. Si este aparato parece no funcionar normalmente o exhibe un cambio marcado en su rendimiento, o
  - e. El aparato se ha caído, o se ha dañado el envase.
12. Reparación - El usuario no debe intentar reparar la barra de sonido más allá de lo que se especifica en las instrucciones de operación. Todas las otras reparaciones deben remitirse a personal de servicio calificado.
13. Limpie sólo con un paño seco.
14. No anule el propósito de seguridad del enchufe no polarizado o con descarga a tierra. Si el enchufe que se proporciona no se ajusta a su tomacorriente, consulte con un electricista acerca del cambio del tomacorriente obsoleto.
15. Desconecte la barra de sonido durante tormentas eléctricas o cuando no se utilice por períodos prolongados.

### CAMBIO DE BATERÍA DEL MANDO A DISTANCIA

1. Cambie la batería del mando a distancia cuando no haga funcionar más a la unidad o cuando el rango se reduzca significativamente.
2. Sólo utilice las baterías de litio CR2025 3V.
3. Tenga presente que la iluminación y otras condiciones de la habitación, junto con la antigüedad de la batería, pueden afectar el rango de operación de un mando a distancia infrarrojo.

### MANDO A DISTANCIA:

1. STANDBY: Encendido/apagado (Standby)
2. MUSIC: Selección de modo música.
3. NORMAL: Selección de modo normal.
4. VOL-: Botón de ajuste de volumen descendente.
5. BASS-: Botón de ajuste de bajos descendente.
6. TREBLE-: Botón de ajuste de agudos descendente.
7. INPUT: Botón de selección de entrada.
8. MUTE: Botón de función de silencio.
9. RESET: Botón de recuperación de ubicación.
10. MOVIE: Selección de modo película.
11. VOL+: Botón de ajuste de volumen ascendente.
12. BASS+: Botón de ajuste de bajos ascendente.
13. TREBLE+: Botón de ajuste de agudos ascendente.

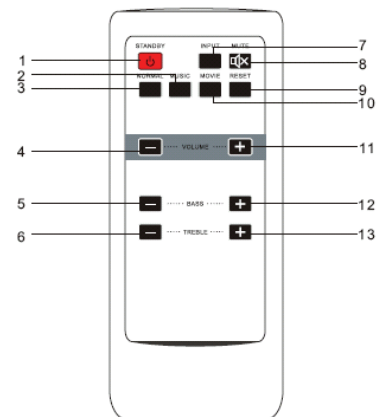

### PANEL FRONTAL:

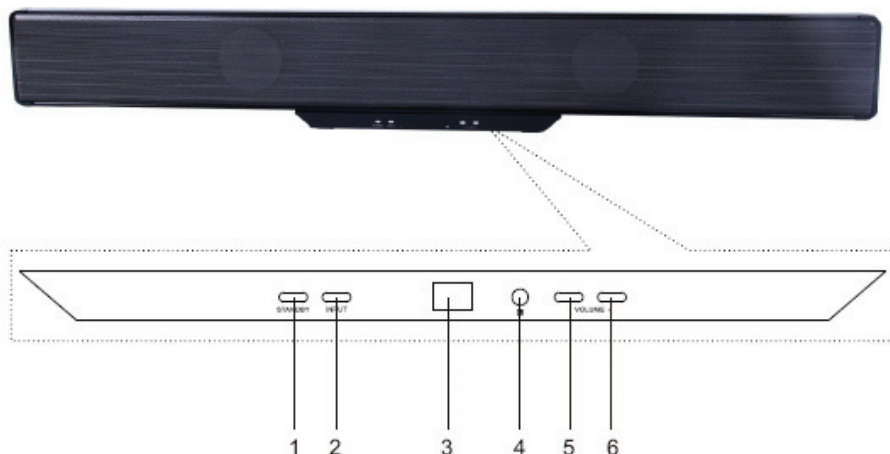

1. STANDBY: Botón de encendido/apagado (Standby)
2. INPUT: Botón de selección de entrada.
3. Visor LED.
4. Sensor remoto.
5. VOL-: Botón de ajuste de volumen descendente.
6. VOL+: Botón de ajuste de volumen ascendente.

**PANEL POSTERIOR:**

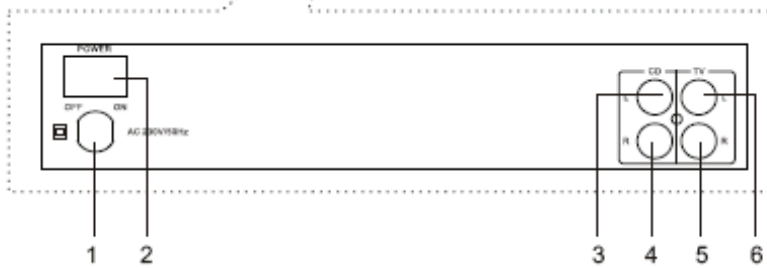

1. Cable de alimentación de CA.
2. Interruptor de encendido/apagado.
3. Entrada de audio estéreo izquierda de CD.
4. Entrada de audio estéreo derecha de CD.
5. Entrada de audio estéreo derecha de TV.
6. Entrada de audio estéreo izquierda de TV.

**INSTRUCCIONES PARA LA CONEXIÓN DEL SISTEMA**

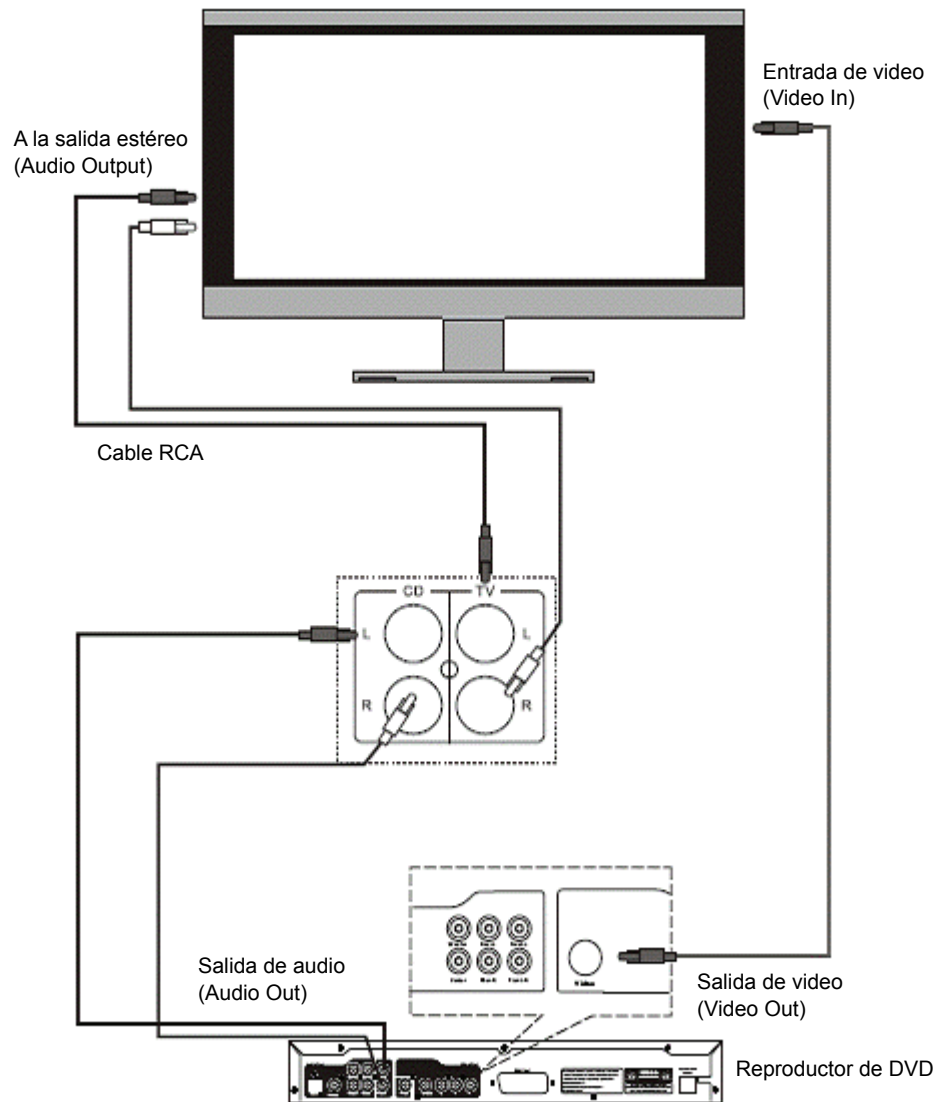

## FUENTE DE ALIMENTACIÓN:

Suministro de energía	CA 230 V/50 Hz
Consumo total de energía	80 W
Sensibilidad de entrada (subwoofer)	200 mV + 20 mV
Sensibilidad de entrada (barra de sonido)	750 mV ± 50 mV
Impedancia del parlante (subwoofer)	8 ohm
Impedancia del parlante (barra de sonido)	8 ohm
S/N (Peso A)	80 dB
Salida de alimentación del subwoofer	40 W
Salida de alimentación de la barra de sonido	2 x 20 W
THD (1 kHz, 1 W)	0.5%
Respuesta de frecuencia	20 Hz ~ 20 KHz + 3 dB
Separación I/D (1 kHz)	30 dB
Balance I/D (estéreo)	± 2 dB

*Nota: Las especificaciones están sujetas a cambios para mejoras.*

## Medidas de seguridad:



Para reducir el peligro de descarga eléctrica, este producto SÓLO lo debería abrir un técnico autorizado cuando necesite reparación. Desconecte el producto de la toma de corriente y de los otros equipos si ocurriera algún problema. No exponga el producto al agua ni a la humedad.

## Mantenimiento:

Límpielo sólo con un paño seco. No utilice disolventes de limpieza ni productos abrasivos.

## Garantía:

No se aceptará ninguna garantía o responsabilidad derivada de cualquier cambio o modificaciones realizadas al producto o daños provocados por un uso incorrecto del producto.

## General:

Las ilustraciones y las especificaciones podrán sufrir cambios sin previo aviso.

Todas las marcas de logotipos y nombres de productos constituyen patentes o marcas registradas a nombre de sus titulares correspondientes, reconocidos como tal.

Conserve este manual y el embalaje en caso de futura necesidad.

## Atención:



Este producto está señalizado con este símbolo. Esto significa que los productos eléctricos y electrónicos usados no deberán mezclarse con los desechos domésticos generales. Existe un sistema de recogida individual para este tipo de productos.

# MAGYAR

## A. A termék be- és kikapcsolása

1. A készüléket a bekapcsolása előtt csatlakoztassa a bekötési útmutató szerint.
2. Kösse a készülékre a hálózati tápfeszültséget.  
(Figyelmeztetés: a készüléket a rajta feltüntetett feszültséggel kell táplálni.)
3. Kapcsolja be a készüléket a fő egység hátsó panelén levő „POWER” (Bekapcs.) gombbal. Kigyullad a készenléti üzemmód jelzőlámpája.  
A készülék normál üzemmódba kapcsolásához nyomja meg a távirányító „STANDBY” (Készenlét) gombját. A készenléti üzemmód visszaállításához nyomja meg ismét ezt a gombot a távirányítón.

## B. Hangerőbeállítás

1. A hangerőt a fő egység előlapján vagy a távirányítón található VOL + gombbal növelheti.
2. A hangerőt a fő egység előlapján vagy a távirányítón található VOL - gombbal csökkentheti.

## C. Némítás

A némításhoz nyomja meg a távirányító „MUTE” némító gombját.

Figyelmeztetés: A készülék biztonságos használata érdekében figyelmesen olvassa el és tartsa be a következőket:

1. Olvassa el az utasításokat – a hangsáv használatba vétele előtt minden biztonsági és használati utasítást olvasson el.
2. Őrizze meg a használati utasítást – utána nézőként tartsa biztonságos helyen.
3. Tartsa be az utasításokat – minden utasítást maradéktalanul tartson be.
4. Vegye figyelembe a figyelmeztetéseket – a hangsávon és a használati utasításban feltüntetett minden figyelmeztetés fontos.
5. Tápfeszültség – a hangsávot kizárólag rajta vagy a használati utasításában feltüntetett tápfeszültségről szabad üzemeltetni.
6. A tápkábelek védelme – a tápkábeleket úgy kell elhelyezni, hogy ne betoljanak beléjük, ne helyezzenek rájuk nehéz tárgyakat és ne csípődhessenek be; különösen figyeljen a csatlakozási helyekre, az aljzatokra és a hangsávból való kilépési helyekre.
7. Víz és nedvesség – ne használja a hangsávot víz (például fürdőkád, mosogató, zuhany, úszómedence közelében vagy nedves pincében).
8. Szellőzés – a hangsávot úgy kell elhelyezni, hogy kellő szellőzése biztosított legyen. Ne helyezze ágyra, karosszékbe, vastag szőnyegre és egyéb olyan helyekre, ahol szellőzőnyílásai elzáródhatnak.
9. Hő – tartsa távol a hangsávot hőforrásoktól, például radiátoroktól, kályháktól, és hő termelő egyéb készülékektől (erősítőktől is).
10. Használaton kívüli időszakok – feszültségmentesítse a hangsávot, ha hosszabb időn át nem használja.
11. Javítást igénylő sérülések – a hangsávot szakképzett szerelővel meg kell javíttatni a következő esetekben:
  - a. Megsérült tápkábele vagy annak csatlakozója; vagy
  - b. Ráesett vagy ráfolyt valami a készülékre; vagy
  - c. Eső érte a készüléket; vagy
  - d. Rendellenesen működik vagy szokatlanul viselkedik a készülék; vagy
  - e. Leesett a készülék vagy megsérült a burkolata.
12. Javítás – a felhasználó ne próbálkozzon a használati utasításban leírtakon túlmenő javításokkal. A hangsáv minden ilyen javítását szakemberre kell bízni.
13. A hangsávot csak száraz kendővel szabad tisztítani.
14. Ne iktassa ki vagy hatástalanítsa a készülék védőföldelését. Ha a készülékhez adott dugasz nem illik a konnektorba, villanyszerelőtől rendelje meg az elavult konnektor cseréjét.
15. Húzza ki a konnektorból a hangsáv tápkábelét zivatar idején vagy hosszabb üzemszünet előtt.

## ELEMCSERE A TÁVIRÁNYÍTÓBAN

1. Cserélje ki a távirányító elemét, ha nem működik vagy erősen lecsökkent hatótávolsága.
2. Csak 3 V-os CR2025 típusú lítiumos elemet helyezzen bele.
3. Felhívjuk figyelmét, hogy az infravörös távirányító hatótávolságát az elem állapota mellett a világítás és a helyszín egyéb adottságai is befolyásolják.

## A TÁVIRÁNYÍTÓ:

1. STANDBY: Készenléti üzemmód.
2. MUSIC: Zene üzemmód.
3. NORMAL: Normál üzemmód.
4. VOL-: Hangerőcsökkentő gomb.
5. BASS-: Basszus hangerőcsökkentő gomb.
6. TREBLE-: Magashang hangerőcsökkentő gomb.
7. INPUT: Bemenetválasztó gomb.
8. MUTE: Némítógomb.
9. RESET: Helyszínvisszaállító gomb.
10. MOVIE: Film üzemmód választó.
11. VOL+: Hangerőnövelő gomb.
12. BASS+: Basszus hangerőnövelő gomb.
13. TREBLE+: Magashang hangerőnövelő gomb.

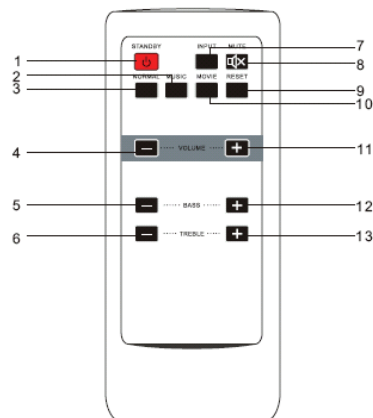

## ELŐLAP:

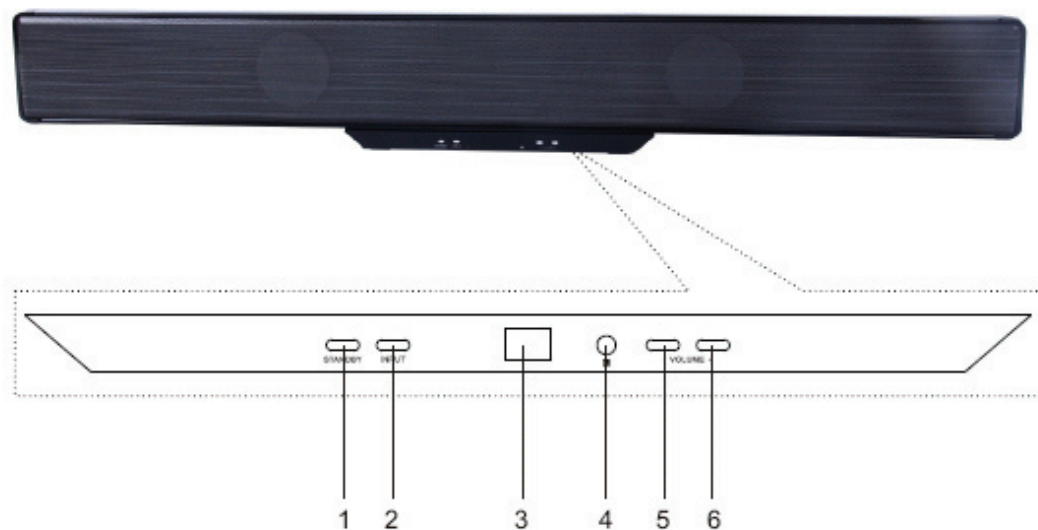

1. STANDBY: Készenléti üzemmód gomb.
2. INPUT: Bemenetválasztó gomb.
3. LED kijelző.
4. Távérzékelő.
5. VOL-: Hangerőcsökkentő gomb.
6. VOL+: Hangerőnövelő gomb.

## HÁTLAG:

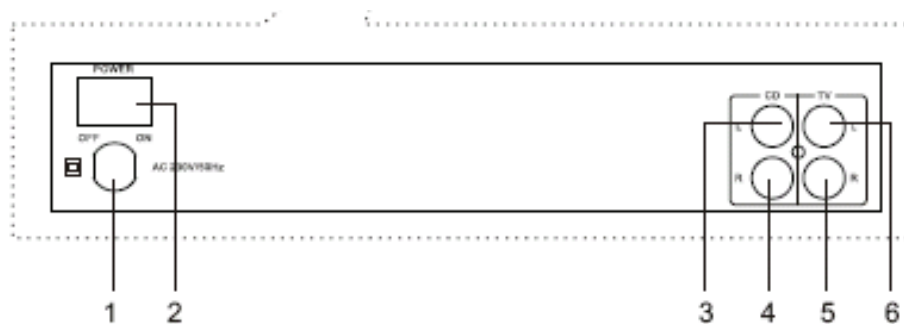

1. Hálózati kábel.
2. Ki/be kapcsoló.
3. CD sztereó bal hangbemenet.
4. CD sztereó jobb hangbemenet.
5. TV sztereó jobb hangbemenet.
6. TV sztereó bal hangbemenet.

## A RENDSZER BEKÖTÉSI RAJZA

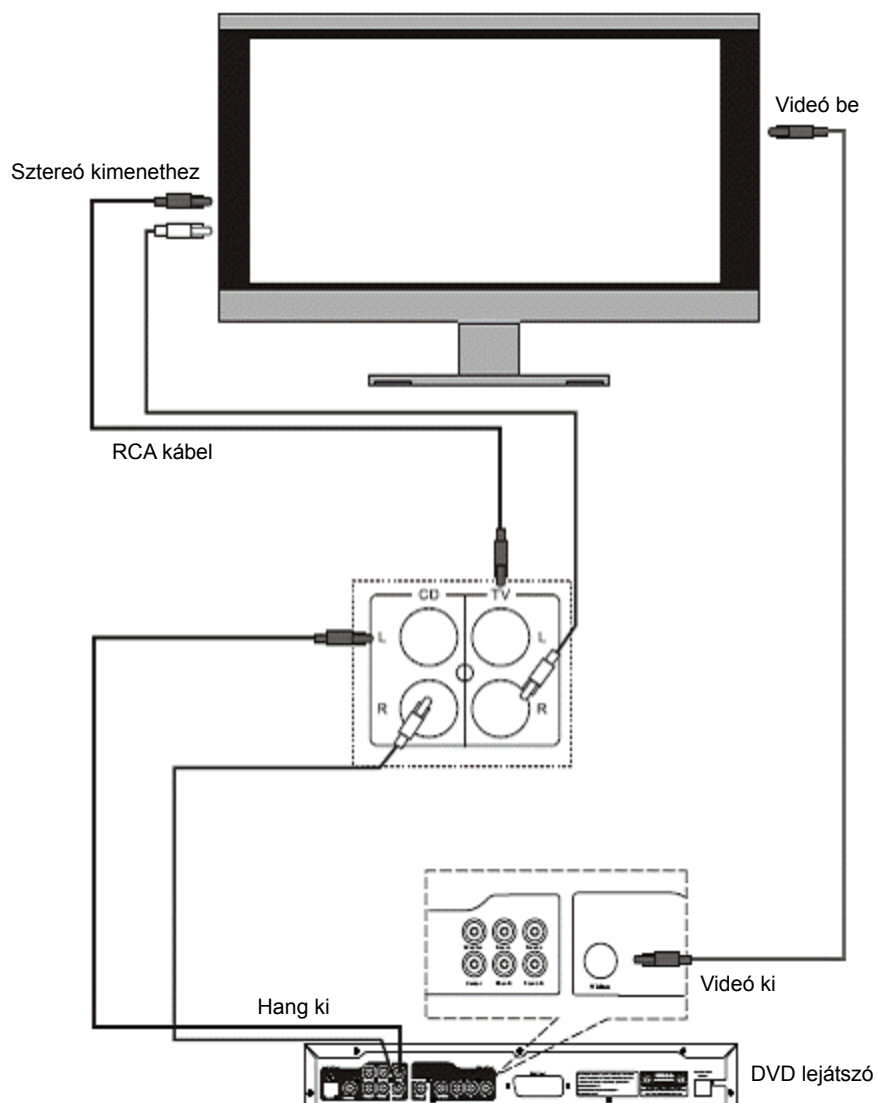

### TÁPLÁLÁS:

Tápfeszültség	230 V/50 Hz
Összfogyasztás	80 W
Bemeneti érzékenység (mélysugárzó)	200 mV+20 mV
Bemeneti érzékenység (hangsáv)	750 mV ± 50 mV
Hangszóróimpedancia (mélysugárzó)	8 Ohm
Hangszóróimpedancia (hangsáv)	8 Ohm
Jel/zaj („A” súlyozású)	80 dB
A mélysugárzó kimenőteljesítménye	40 W
A hangsáv kimenőteljesítménye	2 x 20 W
THD (1 kHz, 1 W)	0,5%
Frekvenciamenet	20 Hz–20kHz + 3 dB
Bal/jobb elválasztás(1 kHz)	30 dB
Bal/jobb balansz (sztéreo)	± 2 dB

*Megjegyzés: A termék fejlesztése érdekében fenntartjuk a jogot a műszaki adatok módosítására.*

### Biztonsági óvintézkedések:



#### VIGYÁZAT!

ÁRAMÜTÉS VESZÉLYEI!  
NE NYISSA FEL!



Az áramütés veszélyének csökkentése érdekében ezt a terméket KIZÁRÓLAG a márkaszerviz képviselője nyithatja fel. Hiba esetén húzza ki a termék csatlakozóját a konnektorból, és kösse le más berendezésekről. Vigyázzon, hogy ne érje a terméket víz vagy nedvesség.

## Karbantartás:

Csak száraz ronggyal tisztítsa. Tisztító- és súrolószerek használatát mellőzze.

## Jótállás:

Nem vállalunk jótállást és felelősséget a terméken végzett változtatás vagy módosítás vagy a termék helytelen használata miatt bekövetkező károkért.

## Általános tudnivalók:

A kivitel és a műszaki jellemzők előzetes értesítés nélkül is módosulhatnak.

Minden logó, terméknev és márkanev a tulajdonosának márkaneve vagy bejegyzett márkaneve, azokat ennek tiszteletben tartásával említjük.

Őrizze meg ezt az útmutatót és a csomagolást.

## Figyelem:



Ezt a terméket ezzel a jelöléssel láttuk el. Azt jelenti, hogy az elhasznált elektromos és elektronikus termékeket tilos az általános háztartási hulladékhoz keverni. Begyűjtésüket külön begyűjtő létesítmények végzik.

# SUOMI

## A. Tuotteen kytkeminen Päälle/Pois päältä

1. Ennen järjestelmän päälle kytkemistä, liitä se Järjestelmän liitännät -ohjeen mukaisesti.
2. Kytke AC-virtalähde tuotteeseen.  
(Huomautus: Virtalähteen tulee soveltua tähän tuotteeseen.)
3. Paina painiketta POWER pääyksikön takapaneelissa kytkeäksesi järjestelmä päälle. Valmiustilan ilmaisimen valo syttyy.  
Paina nyt kaukosäätimen painiketta STANDBY palataksesi normaaliin tilaan. Paina tätä painiketta kaukosäätimessä kerran uudelleen pitääksesi virtaa valmiustilassa.

## B. ÄÄNENVOIMAKKUUDEN valitseminen

1. Paina painiketta VOL + pääyksikön etupuolella, tai kaukosäätimen painiketta VOL + lisätäksesi äänenvoimakkuutta.
2. Paina painiketta VOL - pääyksikön etupuolella, tai kaukosäätimen painiketta VOL – vähentääksesi äänenvoimakkuutta.

## C. MYKISTYKSEN valitseminen

Paina kaukosäätimen painiketta MUTE kerran pitääksesi esityksen äänen vaimennettuna.

Huomautus: Lue tarkasti kaikki seuraavat varoimikuvaukset varmistaaksesi turvallinen käyttö.

1. Lue nämä ohjeet – kaikki turvallisuus- ja käyttöohjeet tulee lukea ennen soundbar-laitteen käyttöä.
2. Säilytä ohjeet - turvallisuus- ja käyttöohjeet tulee säilyttää myöhempää käyttötarvetta varten.
3. Seuraa ohjeita - kaikkia käyttöohjeita tulee noudattaa.
4. Noudata varoituksia - Kaikkia soundbar-laitteessa ja käyttöohjeissa olevia ohjeita tulee noudattaa.
5. Virtalähde – soundbar-laite tulee kytkeä ainoastaan käyttöohjeissa tai laitteessa annetun tyyppiseen virtalähteeseen.
6. Virtajohdon suojaus – virtajohdot tulee reitittää niin, ettei niiden päälle kävellä helposti eivätkä ne joudu puristuksiin muiden esineiden alle tai väliin; huomioi erityisesti johtojen pistokkeet, pistorasiat ja kohta, josta johto erkane soundbar-laitteesta.
7. Vesi ja kosteus – soundbar-laitetta ei tule käyttää veden läheisyydessä (esimerkiksi lähellä kylpyammetta, pesusankoa, lavuaaria, pyykkisoiikkoa, uima-allasta tai kosteassa kellarissa jne.)
8. Tuuletus – soundbar-laite tulee sijoittaa niin, että sen sijainti tai asento eivät estä sen kunnollista tuuletusta. Älä käytä soundbar-laitetta sängyllä, matolla tai muulla pinnalla, joka voi tukkia ilma-aukot.
9. Kuumuus – pidä soundbar-laitetta pois kuumuuden lähteiden läheltä, kuten esimerkiksi pattereiden, ilmaritilöiden, hellan tai muiden lämpöä tuottavien laitteiden (vahvistimet mukaan lukien) läheisyydestä.
10. Käyttämättömyysajanjaksot – soundbar-laitteen virtajohto tulisi irrottaa pistorasiasta laitteen ollessa käyttämättömänä pitkiä aikoja.
11. Huoltoa vaativat vauriot – soundbar-laite tulee huoltaa pätevän huoltoliikkeen toimesta kun:
  - a. Virtajohto tai pistoke on vaurioitunut, tai
  - b. Laitteeseen on joutunut vieraita esineitä tai nestettä, tai

- c. Yksikkö on altistettu sateelle, tai
  - d. Laite ei tunnu toimivan normaalisti tai toiminnassa ilmenee havaittava muutos, tai
  - e. Laite on pudotettu tai kuori on vaurioitunut.
12. Huolto – Käyttäjän ei tule yrittää huoltaa soundbar-laitetta muulla kuin näissä ohjeissa kuvatulla tavalla. Jätä kaikki muut huoltotoimenpiteet pätevän huoltopalvelun suoritettavaksi.
  13. Puhdista vain kuivalla liinalla.
  14. Käytä polarisoimatonta tai maadoituspistoketta oikealla tavalla. Jos pistoke ei sovi pistorasiaan, pyydä sähköasentajaa vaihtamaan pistorasia.
  15. Kytke soundbar-laite pois verkkovirrasta ukkosmyrskyjen ajaksi, ja jos et käytä sitä pitkään aikaan.

## KAUKOSÄÄTIMEN PARISTON VAIHTAMINEN

1. Vaihda kaukosäätimen paristo, kun sillä ei enää voi ohjata yksikköä tai sen käyttöalue on pienentynyt huomattavasti.
2. Käytä vain CR2025 3V litiumakkuja.
3. Muista, että valaistus & muut huoneen olosuhteet, pariston iän lisäksi, voivat vaikuttaa infrapunakaukosäätimen käyttöalueeseen.

## KAUKOSÄÄDIN:

1. STANDBY: Virran valmiustila.
2. MUSIC: Musiikin tilan valinta.
3. NORMAL: Normaalin tilan valinta.
4. VOL-: Äänenvoimakkuutta alaspäin säätävä painike.
5. BASS-: Bassoa alaspäin säätävä painike.
6. TREBLE-: Diskanttia alaspäin säätävä painike.
7. INPUT: Sisääntulon valintapainike.
8. MUTE: Mykistystoimintopainike.
9. RESET: Sijainnin haku –painike
10. MOVIE: Elokuvan tilan valinta.
11. VOL+: Äänenvoimakkuutta ylöspäin säätävä painike.
12. BASS+: Bassoa ylöspäin säätävä painike.
13. TREBLE+: Diskanttia ylöspäin säätävä painike.

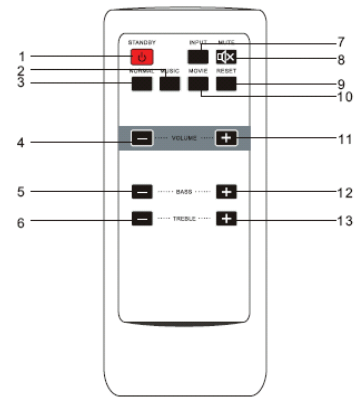

## ETUPANEELI:

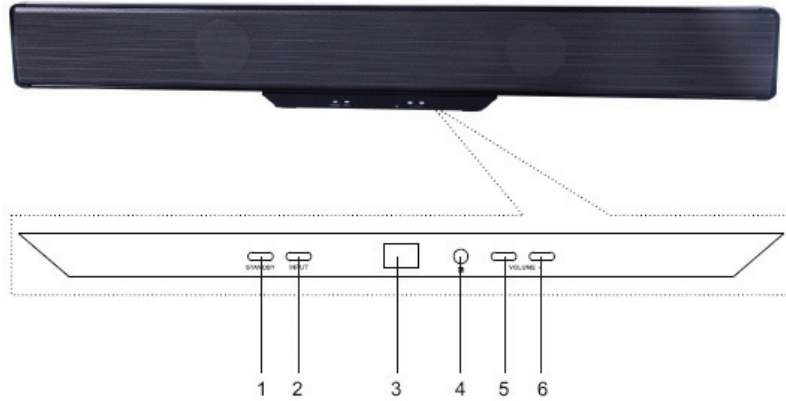

1. STANDBY: Virran valmiustila.
2. INPUT: Sisääntulon valintapainike.
3. LED-näyttö.
4. Kaukosäädinanturi
5. VOL-: Äänenvoimakkuutta alaspäin säätävä painike.
6. VOL+: Äänenvoimakkuutta ylöspäin säätävä painike.

## TAKAPANEELI:

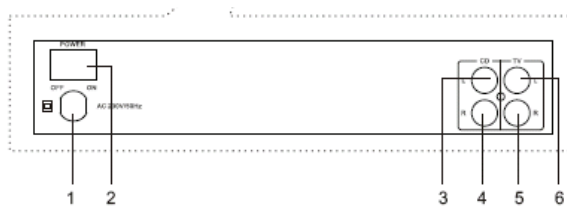

1. AC-virtajohto.
2. Virtakytkin Päällä/Pois.
3. CD Stereo vasen audion sisääntulo.
4. CD Stereo oikea audion sisääntulo.
5. TV Stereo oikea audion sisääntulo.
6. TV Stereo vasen audion sisääntulo.

## JÄRJESTELMÄN KYTKENTÄOHJEET

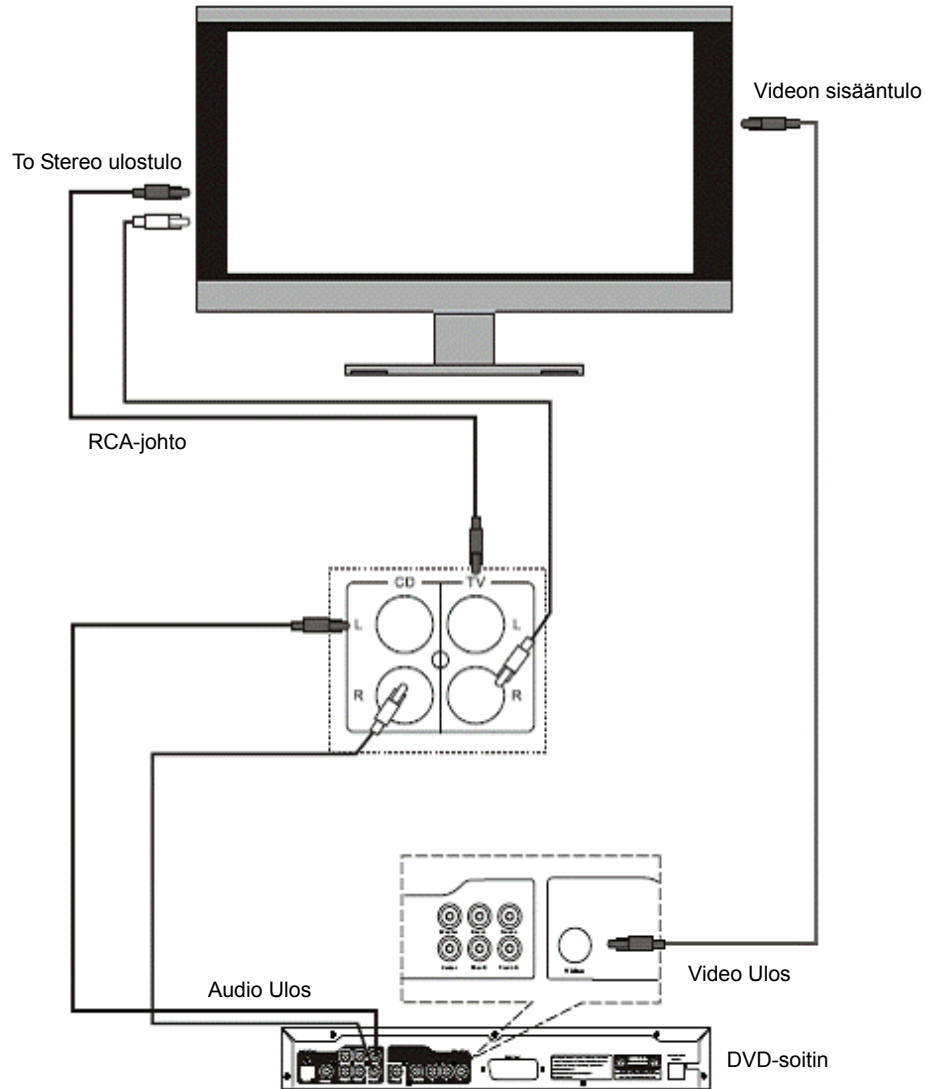

### Virtalähde:

Virtalähde:	AC 230V ~ 50Hz
Virran kokonaiskulutus	80W
Sisääntulon herkkyys (Subwoofer)	200mV+20mV
Sisääntulon herkkyys (Soundbar)	750mV ±50mV
Kaiuttimen impedanssi (Subwoofer)	8 Ohmia
Kaiuttimen impedanssi (Soundbar)	8 Ohmia
S/N (paino)	80dB
Subwooferin antoteho	40W
Soundbarin antoteho	2 x 20W
THD (1 kHz, 1W)	0.5%
Taajuusvaste	20Hz~20KHz + 3dB
L/R Erotus (1 kHz)	30dB
L/R Balanssi (Stereo)	± 2dB

*Huomautus: Tekniset tiedot saattavat muuttua parannuksien vuoksi.*

## Turvallisuuteen liittyvät varoitukset:



Sähköiskun riskin pienentämiseksi, AINOASTAAN valtuutettu huoltohenkilö saa avata tämän laitteen huoltoa varten. Jos ongelmia ilmenee, irrota laite verkkovirrasta ja muista laitteista. Älä altista laitetta vedelle äläkä kosteudelle.

### Huolto:

Puhdista ainoastaan kuivalla kankaalla. Älä käytä liuottimia tai hankausaineita.

### Takuu:

Takuu ja vastuuvellisuus mitätöityvät, jos tuote vaurioituu siihen tehtyjen muutoksien tai sen väärinkäytön takia.

### Yleistä:

Muutoksia malliin ja teknisiin ominaisuuksiin voidaan tehdä ilmoituksetta.

Kaikki logot, merkit ja tuotenimet ovat niiden vastaavien omistajien tuotemerkkejä tai rekisteröityjä tuotemerkkejä ja niitä on käsiteltävä sellaisina.

Säilytä käyttöohjeet ja pakkaus myöhempää käyttötarvetta varten.

### Huomio:



Tuote on varustettu tällä merkillä. Se merkitsee, ettei käytettyjä sähkö- tai elektronisia tuotteita saa hävittää kotitalousjätteen mukana. Kyseisille tuotteille on olemassa erillinen keräysjärjestelmä.

## SVENSKA

### A. Slå På/Av Produkten

1. Innan du slår på systemet, anslut det enligt instruktionerna för systemanslutning.
2. Koppla AC strömförsörjning till den här produkten.  
(Varning: Strömkällan måste överensstämja men den här produkten.)
3. Slå på POWER knappen på Bakpanelen på huvudenheten för att slå på systemet. Standby-lampan slås på. Tryck nu på STANDBY knappen på fjärrkontrollen för att ställa in den normal på normal inställning. Tryck på knappen på fjärrkontrollen igen för att hålla strömmen inställd på standby.

### B. VOLYM Val

1. Tryck på VOL + knappen på framsidan av panelen, eller på VOL + knappen på fjärrkontrollen för att höja volymen.
2. Tryck på VOL – knappen på framsidan av panelen, eller på VOL – knappen på fjärrkontrollen för att sänka volymen.

### C. LJUDAVSTÄNGNING Val

Tryck på MUTE knappen på fjärrkontrollen en gång för att hålla ljudet avstängt.

Varning: Läs all information om viktiga säkerhetsanordningar för att försäkra dig om säker användning.

1. Läs Instruktionerna – alla säkerhets och användar- instruktioner bör läsas innan soundbar används.
2. Spara Instruktionerna – säkerhets och användar- instruktionerna bör sparas för framtida bruk.
3. Följ Instruktionerna - alla användarinstruktioner bör följas.
4. Följ Varningar - alla varningar på soundbar och i användarinstruktionerna bör följas.
5. Strömkälla - soundbar bör anslutas endast till en strömkälla av den typen som specificeras i användarinstruktionerna eller som markeras på apparaten.
6. Nätsladdsskydd – nätsladdsskydd bör läggas så att de inte trampas på eller kommer i kläm mellan saker som placeras på dem eller mot dem; var extra uppmärksam på sladdar i uttag, bekvämlighetsbehållare och stället där de kommer ut från soundbar.
7. Vatten och Fukt - soundbar bör inte användas nära vatten (till exempel, nära badkar, tvättställ, diskbänk, tvättmaskin, i en våt källare eller nära en swimmingpool m.m.).
8. Ventilation - soundbar bör vara belägen så att dess plats eller position inte förhindrar att ventilation fungerar ordentligt. Använd inte soundbar på en säng, sofa, matta eller liknande ytor som kan blockera ventilationsöppningarna.

9. Värme – håll soundbar borta från värme såsom element, värmekällor, spisar eller andra apparater (inklusive förstärkare) som producerar värme.
10. Perioder då apparaten inte används - strömsladden ska tas ur från uttaget då apparaten inte används under långa perioder.
11. Skador som kräver service - soundbar bör undergå service hos kvalificerad servicepersonal när:
  - a. Strömsladden eller uttaget har skadats; eller
  - b. Saker har fallit eller vätska har spillts på apparaten; eller
  - c. Apparaten har utsatts för regn; eller
  - d. Apparaten inte verkar fungera normalt eller uppvisar en klar förändring i sin prestanda; eller
  - e. Apparaten har tappats, eller kapslingen är skadad.
12. Service – användaren bör inte försöka att själv utföra service på soundbar förutom vad som står i användarinstruktionerna. All annan service bör utföras av kvalificerad servicepersonal.
13. Rengör endast med en torr trasa.
14. Motverka inte säkerhetssyftet hos den opolariserade eller jordade kontakten. Om kontakten inte passar i ditt uttag, prata med en elektriker för ett byte av det gamla uttaget.
15. Koppla ur soundbar när det åskar eller när den inte används under långa perioder.

## BYTE AV BATTERI TILL FJÄRRKONTROLL

1. Byt batteri när fjärrkontrollen inte längre styr enheten, eller när avståndet som den fungerar på har minskat betydligt.
2. Använd endast CR2025 3V litium batterier
3. Kom ihåg att belysning & andra saker i rummet, utöver byte av batteri, kan påverka avståndet när en infraröd fjärrkontroll används.

## FJÄRRKONTROLL:

1. STANDBY: Reservkraft.
2. MUSIC: Musikinställning.
3. NORMAL: Normal Inställning Val.
4. VOL-: Volym Ned Inställningsknapp.
5. BASS-: Bas Ned Inställningsknapp.
6. TREBLE-: Diskant Ned Inställningsknapp.
7. INPUT: Ingång Valknapp.
8. MUTE: Ljudavstängningsknapp.
9. RESET: Går tillbaka till samma plats.
10. MOVIE: Väljer filminställning.
11. VOL+: Volym Upp Inställningsknapp.
12. BASS+: Bas Upp Inställningsknapp.
13. TREBLE+: Diskant Upp Inställningsknapp.

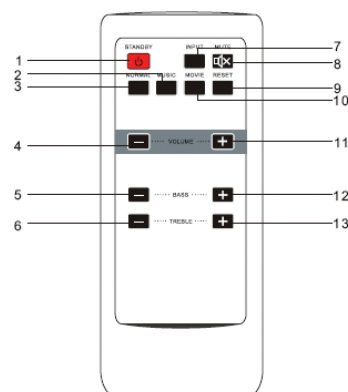

## FRONTPANELEN:

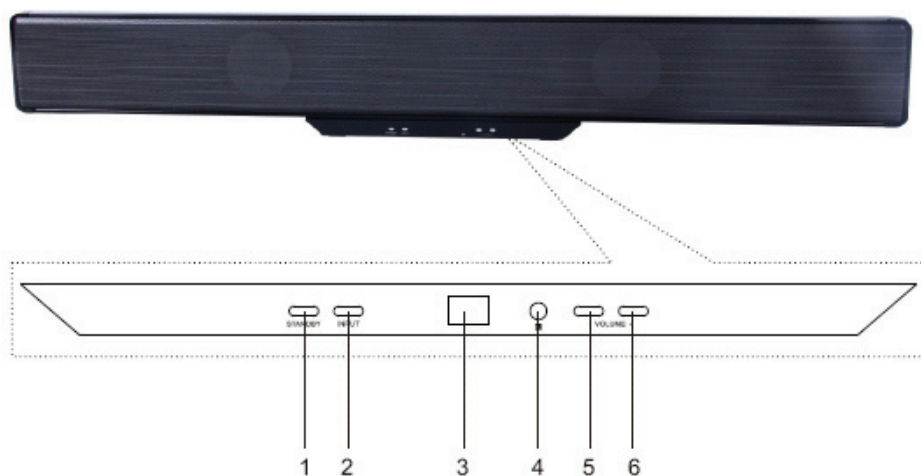

1. STANDBY: Ström Standby Knapp.
2. INPUT: Ingång Val Knapp.
3. LED Display.
4. Fjärrsensor.

5. VOL-: Volym ned Justeringsknapp.
6. VOL+: Volym Upp Justeringsknapp.

### BAKPANELEN:

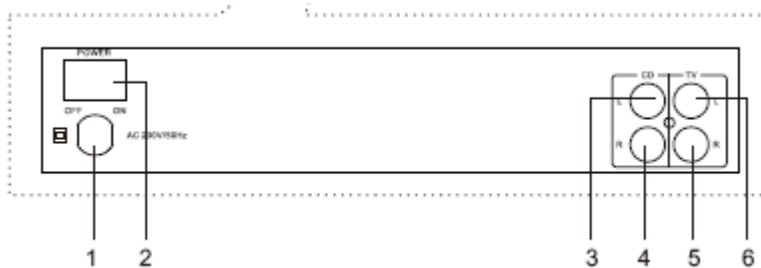

1. AC Strömsladd.
2. Ström Av/På Knapp.
3. CD Stereo Vänster Audio Ingång.
4. CD Stereo Höger Audio Ingång.
5. TV Stereo Höger Audio Ingång.
6. TV Stereo Vänster Audio Ingång.

### INSTRUKTIONER FÖR SYSTEMANSLUTNING

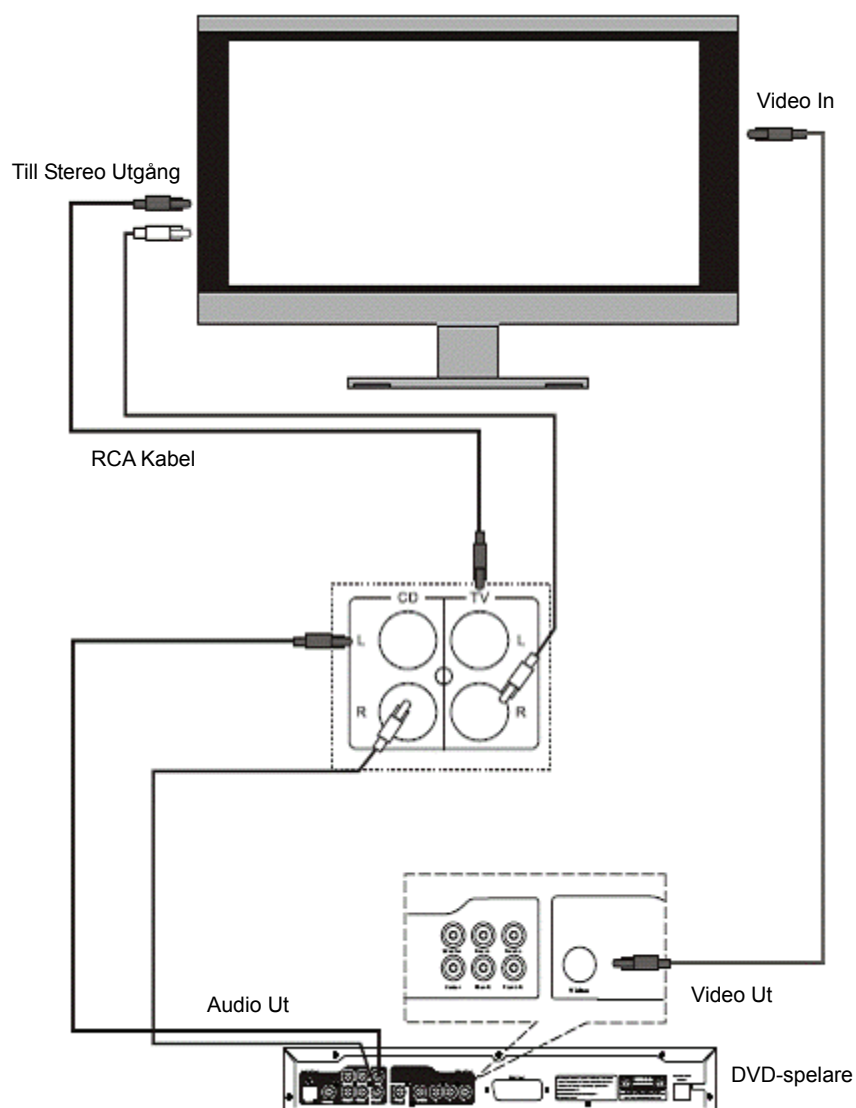

### STRÖMKÄLLA:

Strömförsörjning  
Total Strömförbrukning

AC 230V/50Hz  
80W

Ingång Känslighet (Subwoofer)	200mV+20mV
Ingång Känslighet (Soundbar)	750mV ± 50mV
Högtalarimpedans (Subwoofer)	8 Ohm
Högtalarimpedans (Soundbar)	8 Ohm
S/N (A Vikt)	80dB
Subwoofer Power Utgång	40W
Soundbar Power Utgång	2 x 20W
THD (1 kHz, 1W)	0.5%
Frekvensgång	20Hz~20KHz + 3dB
L/R Separation (1 kHz)	30dB
L/R Balans (Stereo)	± 2dB

Obs: Specifikationerna kan förändras i form av förbättringar.

### Säkerhetsanvisningar:



För att minska risken för elektriska stötar bör denna produkt ENDAST öppnas av behörig tekniker när service behövs. Dra ut strömkabeln från eluttaget och koppla ur all annan utrustning om något problem skulle uppstå. Utsätt inte produkten för vatten eller fukt.

### Underhåll:

Rengör endast med torr trasa. Använd inga rengöringsmedel som innehåller lösningsmedel eller slipmedel.

### Garanti:

Ingen garanti gäller vid ändringar eller modifieringar av produkten eller för skador som har uppstått på grund av felaktig användning av denna produkt.

### Allmänt:

Utseende och specifikationer kan komma att ändras utan föregående meddelande.

Alla logotyper och produktnamn är varumärken eller registrerade varumärken som tillhör sina ägare och är härmed erkända som sådana.

Behåll bruksanvisningen och förpackningen för eventuellt framtida behov.

### Obs!



Produkten är märkt med denna symbol som betyder att använda elektriska eller elektroniska produkter inte får slängas bland vanliga hushållssopor. Det finns särskilda återvinningssystem för dessa produkter.

## ČESKY

### A. Zapnutí/vypnutí výrobku

1. Před zapnutím systém nejprve zapojte podle pokynů o připojení.
2. Připojte k výrobku AC napájecí zdroj. (Upozornění: Použijte pouze odpovídající napájecí zdroj.)
3. K zapnutí systému stiskněte přepínací tlačítko na zadním panelu hlavní jednotky. Rozsvítí se indikátor pohotovostního režimu.  
Pro zapnutí přístroje stiskněte na dálkovém ovládní tlačítko STANDBY. Po opětovném stisku toto tlačítko uvedete přístroj do pohotovostního režimu.

### B. Volba HLASITOSTI

1. Ke zvýšení hlasitosti stiskněte na předním panelu tlačítko VOL + nebo tlačítko VOL + na dálkovém ovládní.
2. Ke snížení hlasitosti stiskněte na předním panelu tlačítko VOL - nebo tlačítko VOL - na dálkovém ovládní.

### C. VYPNUTÍ zvuku

K vypnutí zvuku stiskněte na dálkovém ovládní tlačítko MUTE.

Upozornění: Pozorně si prosím přečtěte všechny bezpečnostní pokyny k bezpečnému provozu zařízení.

1. Před použitím soundbaru byste si pozorně prostudujte všechny bezpečnostní a provozní pokyny.
2. Bezpečnostní a provozní pokyny uschovejte k pozdějšímu nahlédnutí.
3. Důsledně dodržujte tyto pokyny.
4. Dodržujte všechna upozornění týkající se provozu soundbaru.
5. Soundbar připojujte pouze k napájecímu zdroji doporučeného typu, který je uveden v provozních pokynech nebo vyznačen na zařízení.
6. Napájecí kabely by měly být umístěny tak, aby nemohlo dojít k jejich mechanickému poškození, zvláště dbejte na části kabelů u zástrček, používejte vhodné zásuvky, opatrně zacházejte s kabelem vystupujícím ze soundbaru.
7. Soundbar by neměl být používán ve vlhkém prostředí, v blízkosti vany, umývadla, kuchyňských linek, v prádelně nebo ve vlhkém prostředí sklepa nebo blízko bazénu apod.
8. Soundbar by měl být umístěn tak, aby nebyly blokovány jeho větrací otvory a byla zajištěna náležitá ventilace. Nepoužívejte soundbar na posteli, pohovce, koberci nebo podobném povrchu, kde by mohlo dojít k zablokování jeho větracích otvorů.
9. Umístěte soundbar z dosahu tepelných zdrojů jako jsou radiátory, tepelná zařízení, kamna nebo jiné zdroje tepla (např. zesilovače).
10. Jestliže nebude soundbar delší dobu používán, vytáhněte napájecí kabel ze zásuvky.
11. Poškození vyžadující opravu - soundbar by měl být opravován pouze kvalifikovaným servisním technikem:
  - a. Je-li poškozen napájecí kabel nebo jeho zástrčka nebo
  - b. Do jeho vnitřku vnikly cizí předměty nebo tekutiny nebo
  - c. Zařízení bylo vystaveno dešti nebo
  - d. Zařízení nepracuje normálně nebo je znatelná změna v jeho provozu nebo
  - e. Došlo k pádu nebo je poškozen jeho kryt.
12. Servis - uživatel by se neměl pokoušet provádět na soundbaru servis přesahující provozní pokyny. Všechn další servis by měl být ponechán kvalifikovanému servisnímu technikovi.
13. Čistěte zařízení pouze suchým hadříkem.
14. Neupravujte žádným způsobem zapojení zástrčky. Zástrčku zapojte pouze do zásuvky odpovídajícího typu.
15. Při bouřce nebo delším vypnutí přístroje vytáhněte napájecí kabel ze zásuvky.

## VÝMĚNA BATERIE DÁLKOVÉHO OVLÁDÁNÍ

1. Jestliže dálkové ovládání nefunguje nebo se jeho dosah značně snížil, vyměňte jeho baterii.
2. Používejte pouze lithiové baterie 3 V CR2025.
3. Uvědomte si, že osvětlení a jiné okolní podmínky v místnosti a navíc stáří baterie mohou ovlivnit provozní dosah infračerveného dálkového ovládání.

## DÁLKOVÉ OVLÁDÁNÍ:

1. STANDBY: Napájení v pohotovostním režimu.
2. MUSIC Výběr režimu hudby.
3. NORMAL Výběr normálního režimu.
4. VOL-: Tlačítko snížení hlasitosti.
5. BASS-: Tlačítko snížení hloubek.
6. TREBLE-: Tlačítko snížení výšek
7. INPUT: Tlačítko výběru vstupu.
8. MUTE Tlačítko vypnutí zvuku.
9. RESET: Tlačítko získání lokace.
10. MOVIE: Výběr filmového režimu.
11. VOL+: Tlačítko zvýšení hlasitosti.
12. BASS+: Tlačítko zvýšení hloubek.
13. TREBLE+: Tlačítko zvýšení výšek.

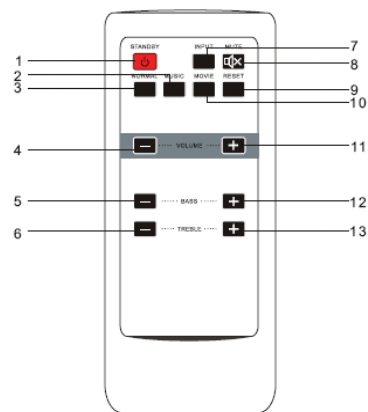

## PŘEDNÍ PANEL:

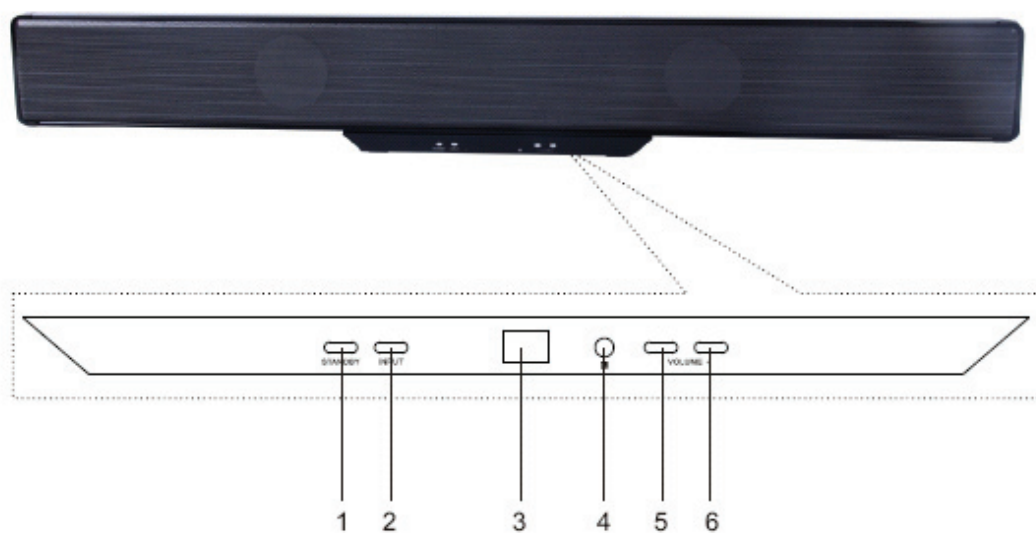

1. STANDBY: Tlačítko napájení v pohotovostním režimu.
2. INPUT: Tlačítko výběru vstupu.
3. LED displej
4. Dálkový senzor
5. VOL-: Tlačítko snížení hlasitosti.
6. VOL+: Tlačítko zvýšení hlasitosti.

## ZADNÍ PANEL:

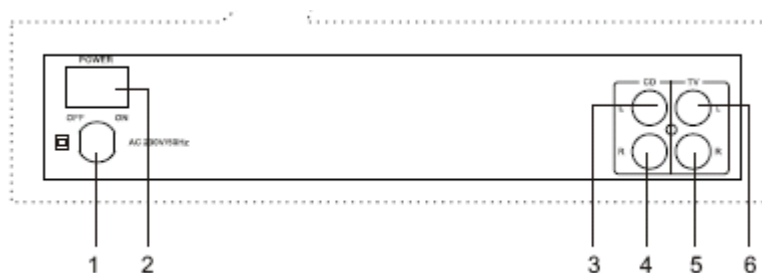

1. AC napájecí kabel
2. Přepínač zapnutí/vypnutí
3. Levý stereofonní zvukový vstup CD
4. Pravý stereofonní zvukový vstup CD
5. Pravý stereofonní zvukový vstup TV
6. Levý stereofonní zvukový vstup TV

## POKYNY K ZAPOJENÍ SYSTÉMU

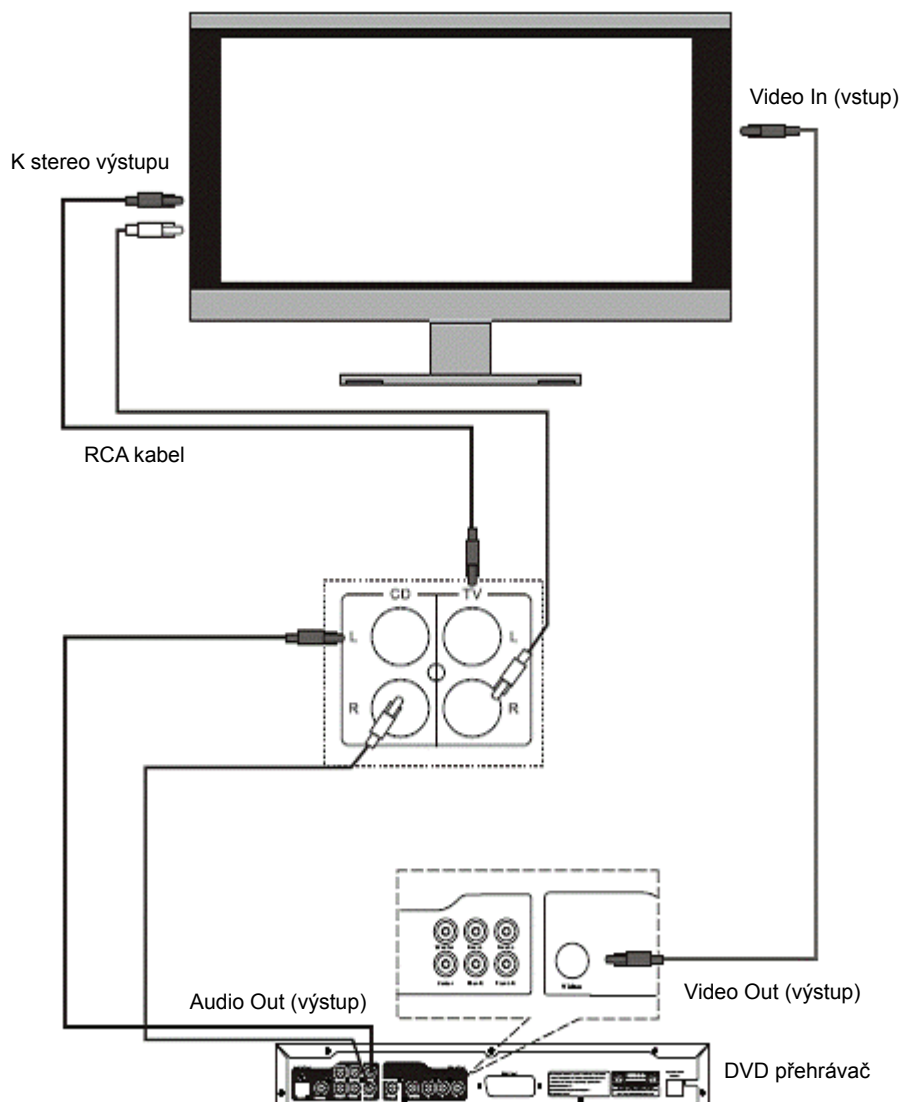

### NAPÁJECÍ ZDROJ:

Napájení	AC 230 V/50 Hz
Celková spotřeba energie	80 W
Vstupní citlivost (subwoofer)	200 mV + 20 mV
Vstupní citlivost (soundbar)	750 mV ± 50 mV
Impedance reproduktoru (subwoofer)	8 Ohmů
Impedance reproduktoru (soundbar)	8 Ohmů
Odstup signálu od šumu (A křivka)	80 dB
Výstupní výkon subwooferu	40 W
Výstupní výkon soundbaru	2 x 20 W
Celkové harmonické zkreslení (1 kHz, 1 W)	0,5 %
Frekvenční odezva	20 Hz ~ 20 kHz + 3 dB
L/R kmitočtový odstup (1 kHz)	30 dB
L/R vyvážení (stereo)	± 2 dB

*Poznámka: Technické specifikace se mohou změnit.*

### Bezpečnostní opatření:



**UPOZORNĚNÍ**  
NEBEZPEČÍ ÚRAZU  
ELEKTRICKÝM PROUDEM  
OPPNA INTE



Abyste snížili riziko úrazu elektrickým šokem, měl by být tento výrobek otevřen POUZE autorizovaným technikem, je-li to nezbytné. V případě, že dojde k závadě, odpojte výrobek ze sítě a od jiných zařízení. Výrobek nevystavujte vodě nebo vlhkosti.

### Údržba:

K čištění používejte pouze suchý hadřík. Nepoužívejte čisticí rozpouštědla ani abrazivní prostředky.

### Záruka:

Jakékoli změny, modifikace nebo poškození zařízení v důsledku nesprávného zacházení se zařízením ruší platnost záruční smlouvy.

### Obecné upozornění:

Design a specifikace výrobku mohou být změněny bez předchozího upozornění.

Všechna loga a obchodní názvy jsou registrované obchodní značky příslušných vlastníků a jsou chráněny zákonem.

Pro budoucí použití uschovejte tento návod a obal.

### Upozornění:



Tento výrobek je označen tímto symbolem. To znamená, že se s výrobkem musí zacházet jako s nebezpečným elektrickým a elektronickým odpadem a nelze jej po skončení životnosti vyhazovat s běžným domácím odpadem. Pro likvidaci těchto výrobků existují zvláštní sběrná střediska.

## ROMÂNĂ

### A. Pornirea / oprirea produsului

1. Anterior pornirii sistemului, vă rugăm să-l conectați în conformitate cu Instrucțiunea de Conectare Sistem.
2. Conectați cablul de alimentare cu curent CA la acest produs.  
(Avertizare: Sursa de electricitate trebuie să se potrivească acestui produs.)
3. Apăsăți pe butonul întrerupător POWER (ALIMENTARE CU ELECTRICITATE) de pe Panoul Spate al unității principale pentru a porni sistemul. Indicatorul de așteptare se va aprinde.  
Acum apăsați butonul STANDBY (AȘTEPTARE) de pe telecomandă pentru a intra în starea normală.  
Apăsăți butonul de pe telecomandă din nou pentru a menține alimentarea cu electricitate în starea standby (așteptare).

### B. Selectare VOLUME (VOLUM)

1. Apăsăți butonul VOL + (CREȘTERE VOLUM) de pe partea frontală a unității principale sau butonul VOL + (CREȘTERE VOLUM) de pe telecomandă pentru a crește volumul.
2. Apăsăți butonul VOL - (DIMINUARE VOLUM) de pe partea frontală a unității principale sau butonul VOL - (DIMINUARE VOLUM) de pe telecomandă pentru a diminua volumul.

### C. Selectare MUTE (MUT)

Apăsăți butonul MUTE (MUT) de pe telecomandă odată pentru ca dispozitivul să nu mai emită sonor.

Avertizare: Vă rugăm să citiți cu atenție următoarele instrucțiuni de siguranță importante pentru asigurarea unei operări sigure a dispozitivului.

1. Citiți instrucțiunile - toate instrucțiunile de siguranță și operare trebuie citite anterior operării dispozitivului soundbar.
2. Păstrați instrucțiunile – instrucțiunile de siguranță și operare trebuie păstrate pentru consultare viitoare.
3. Urmați instrucțiunile – toate instrucțiunile de operare trebuie urmate.
4. Respectarea avertizărilor – toate avertizările privitoare la dispozitivul soundbar și instrucțiunile de operare trebuie respectate.
5. Sursa de alimentare cu electricitate – dispozitivul soundbar trebuie conectat la o sursă de alimentare cu electricitate doar de tipul specificat în instrucțiunile de operare sau așa cum este marcat pe dispozitiv.
6. Protejarea cablului de alimentare cu electricitate – cablurile de alimentare cu electricitate trebuie dispuse astfel încât persoanele nu se pot împiedica de ele sau acestea nu pot fi ciupite de obiectele puse pe sau lângă ele. Aveți grijă în special la cablurile din zona mufelor, la mufele de conectare la priza de perete și la locul unde acestea ies din dispozitivul soundbar.
7. Apă și umezeală – dispozitivul soundbar nu trebuie utilizat în apropierea apei (de exemplu, în apropierea unei căzi, lavabou, chiuvetă de bucătărie, cadă de rufe, într-un subsol umed sau în apropierea unei piscine, etc.).
8. Ventilare – dispozitivul soundbar trebuie situat astfel încât locația sau poziția sa nu interferează cu ventilarea sa adecvată. Nu utilizați dispozitivul soundbar pe un pat, o canapea, un covor sau o suprafață similară care ar putea bloca orificiile de ventilare.

9. Căldură – țineți dispozitivul soundbar departe de sursele de căldură cum ar fi radiatoare, site pentru sistemul de încălzire, aragazuri sau alte aparate electrocasnice (inclusiv amplificatoare) care produc căldură.
10. Perioade de neutilizare – cablul de alimentare cu electricitate al dispozitivului soundbar trebuie deconectat de la priză atunci când acesta nu este utilizat perioade mari de timp.
11. Deteriorări care necesită service - dispozitivul soundbar trebuie deservit de personal de service calificat atunci când:
  - a. Cablul de alimentare cu electricitate sau mufa a fost deteriorată; sau
  - b. Au căzut obiecte sau au fost vărsate lichide pe dispozitiv; sau
  - c. Dispozitivul a fost expus la ploaie; sau
  - d. Dispozitivul nu pare să funcționeze normal sau prezintă o modificare importantă a performanțelor; sau
  - e. Dispozitivul a fost scăpat sau carcasa sa a fost deteriorată.
12. Service – utilizatorul nu trebuie să încerce să efectueze activități de service pentru dispozitivul soundbar în afara celor specificate în instrucțiunile de operare. Toate celelalte activități de service trebuie efectuate de personalul de service calificat.
13. A se curăța doar cu o cârpă uscată.
14. Nu încălcați scopul de siguranță al mufei tip nepolarizat sau de împământare. Dacă mufa furnizată nu se potrivește în priză dvs., consultați un electrician pentru înlocuirea prizei vechi.
15. Deconectați dispozitivul soundbar în timpul furtunilor cu trăsnete sau atunci când nu-l utilizați perioade mari de timp.

## ÎNLOCUIREA BATERIILOR TELECOMENZII

1. Înlocuiți bateria telecomenzii atunci când aceasta nu mai activează unitatea sau atunci când raza sa de acțiune este redusă considerabil.
2. Utilizați doar baterii din litiu CR2025 3V.
3. Amintiți-vă că condițiile de iluminat și de alte tipuri ale încăperilor, suplimentar la vârsta bateriei, pot afecta raza de funcționare a unei telecomenzi cu infraroșu.

## TELECOMANDĂ:

1. STANDBY (AȘTEPTARE): Așteptare alimentare cu electricitate
2. MUSIC (MUZICĂ): Selectare Mod Muzică.
3. NORMA: Selectare Mod Normal.
4. VOL-: Buton de Ajustare Diminuare Volum.
5. BASS-: Buton de Ajustare Diminuare Bass
6. TREBLE-: Buton de Ajustare Diminuare Înalte.
7. INPUT: Buton Selectare Input.
8. MUTE: Buton Funcția Mut.
9. RESET: Buton Revenire
10. MOVIE: Selectare Mod Filme.
11. VOL+: Buton de Ajustare Creștere Volum
12. BASS+: Buton de Ajustare Creștere Bass
13. TREBLE+: Buton de Ajustare Creștere Înalte

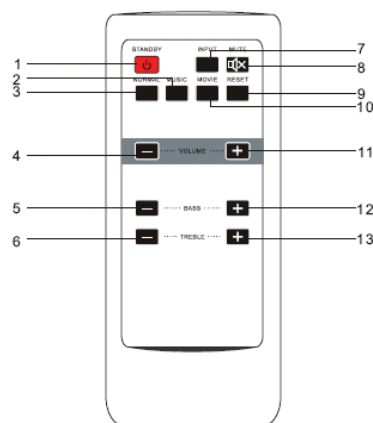

## PANOU FRONTAL:

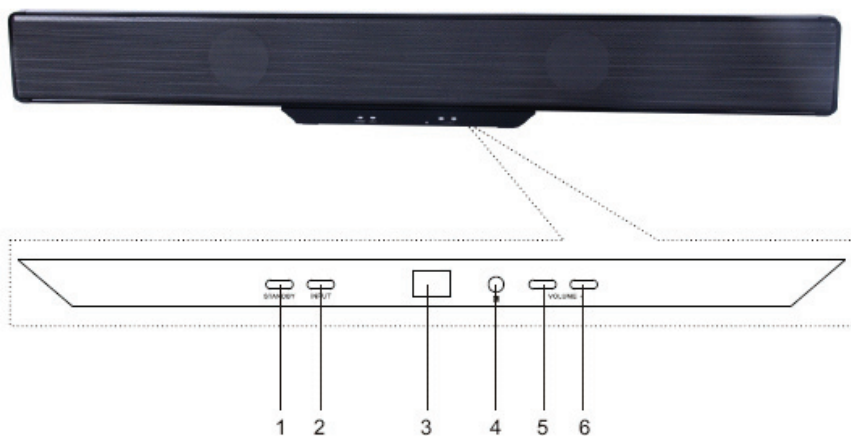

1. STANDBY: Buton de Așteptare alimentare cu electricitate
2. INPUT: Buton Selectare Input.
3. Afișaj LED
4. Senzor Telecomandă
5. VOL-: Buton de Ajustare Diminuare Volum.
6. VOL+: Buton de Ajustare Creștere Volum

### PANOU SPATE:

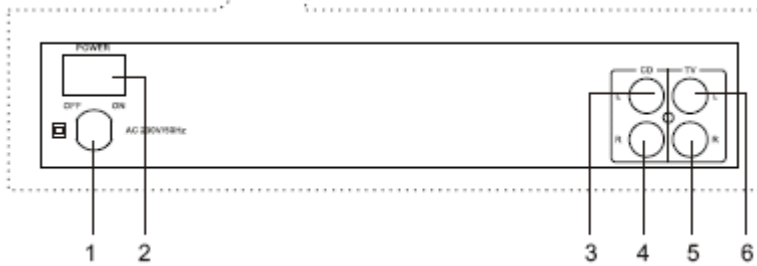

1. Cablu de alimentare curent CA.
2. Întrerupător pornit / oprit
3. Input Audio Stânga Stereo CD
4. Input Audio Dreapta Stereo CD
5. Input Audio Dreapta Stereo TV
6. Input Audio Stânga Stereo TV

### INSTRUCȚIUNI DE CONECTARE SISTEM

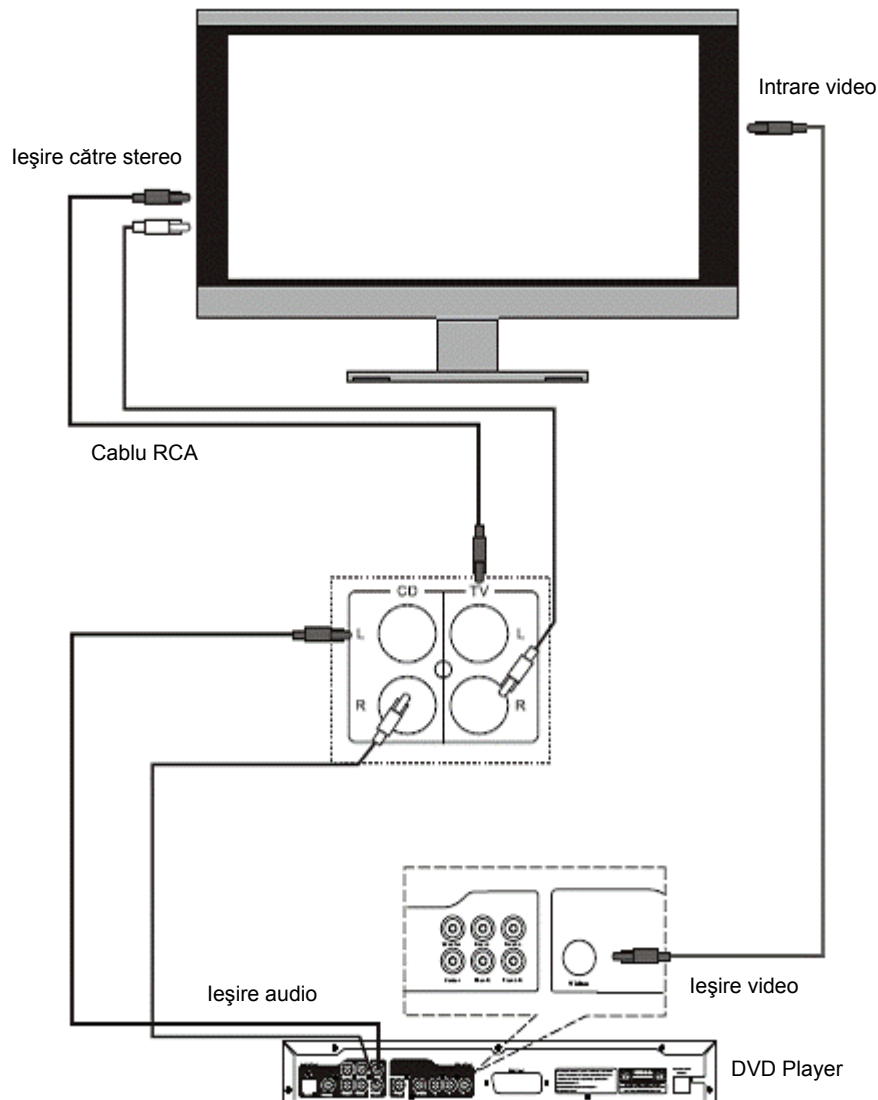

## SURSA DE ALIMENTARE CU ELECTRICITATE:

Alimentare cu electricitate	CA 230 V / 50 Hz
Consum total de curent	80 W
Sensibilitate input (Subwoofer)	200 mV+20 mV
Sensibilitate input (Soundbar)	750 mV ± 50 mV
Impedanță boxă (Subwoofer)	8 ohmi
Impedanță boxă (Soundbar)	8 ohmi
Raport semnal / zgomot (Valoare A)	80 dB
leșire putere Subwoofer	40 W
leșire putere Soundbar	2 x 20 W
Distorsiune armonică totală (1 kHz, 1W)	0,5%
Răspuns frecvență	20 Hz~20 KHz + 3 dB
Separare S / D (1 kHz)	30 dB
Echilibru S / D (Stereo)	± 2d B

Observație: Specificațiile sunt subiect al modificării în scopul îmbunătățirii.

### Măsuri de siguranță:



Pentru a se reduce pericolul de electrocutare, acest produs va fi desfăcut NUMAI de către un tehnician avizat, când este necesară depanarea. Deconectați produsul de la priza de rețea sau alte echipamente în cazul apariției unei probleme. Nu expuneți produsul apei sau umezelii.

### Întreținere:

Curățarea trebuie făcută cu o cârpă uscată. Nu folosiți solvenți sau agenți de curățare abrazivi.

### Garanție:

Nu oferim nicio garanție și nu ne asumăm niciun fel de responsabilitate în cazul schimbărilor sau modificărilor aduse acestui produs sau în cazul deteriorării cauzate de utilizarea incorectă a produsului.

### Generalități:

Designul și specificațiile produsului pot fi modificate fără o notificare prealabilă.

Toate siglele mărcilor și denumirile produselor sunt mărci comerciale sau mărci comerciale înregistrate ale proprietarilor de drept și prin prezenta sunt recunoscute ca atare.

Păstrați acest manual și ambalajul pentru consultări ulterioare.

### Atenție:



Pe acest produs se află acest marcaj. Acesta semnifică faptul că produsele electrice și electronice nu trebuie eliminate odată cu gunoiul menajer. Aceste produse au un sistem separat de colectare.

## ΕΛΛΗΝΙΚΑ

### A. Ενεργοποίηση/απενεργοποίηση προϊόντος

1. Πριν ενεργοποιήσετε το σύστημα, συνδέστε το σύμφωνα με τις Οδηγίες σύνδεσης συστήματος.
2. Συνδέστε το τροφοδοτικό AC στο προϊόν.  
(Προσοχή: η πηγή ρεύματος θα πρέπει να συμφωνεί με τις προδιαγραφές αυτού του προϊόντος.)
3. Πιέστε το διακόπτη POWER στον Πίσω πίνακα της κεντρικής μονάδας για να ενεργοποιήσετε το σύστημα. Θα ανάψει η ενδεικτική λυχνία κατάστασης αναμονής.  
Τώρα πιέστε το πλήκτρο STANDBY από το τηλεχειριστήριο για να εισέλθετε στην κανονική λειτουργία.  
Ξαναπιέστε το πλήκτρο του τηλεχειριστηρίου για να παραμείνετε σε κατάσταση αναμονής.

### B. Επιλογή VOLUME (ΕΝΤΑΣΗ)

1. Πιέστε το πλήκτρο VOL + στο μπροστινό μέρος της κεντρικής μονάδας ή το πλήκτρο VOL + στο τηλεχειριστήριο για να αυξήσετε την ένταση.
2. Πιέστε το πλήκτρο VOL - στο μπροστινό μέρος της κεντρικής μονάδας ή το πλήκτρο VOL - στο τηλεχειριστήριο για να μειώσετε την ένταση.

## Γ. Επιλογή MUTE (ΣΙΓΑΣΗ)

Πιέστε το πλήκτρο MUTE στο τηλεχειριστήριο μία φορά για να επιλέξετε τη λειτουργία σίγασης.

Προσοχή: Διαβάστε προσεκτικά τις παρακάτω σημαντικές προφυλάξεις ασφαλείας, ώστε να διασφαλίσετε την ασφαλή λειτουργία.

1. Διαβάστε τις Οδηγίες - πριν τη λειτουργία της μπάρας ήχου, θα πρέπει να διαβάσετε όλες τις οδηγίες ασφαλείας και λειτουργίας.
2. Φυλάξτε τις Οδηγίες - οι οδηγίες ασφαλείας και λειτουργίας θα πρέπει να φυλάσσονται για μελλοντική αναφορά.
3. Ακολουθήστε τις Οδηγίες - θα πρέπει να ακολουθείτε όλες τις οδηγίες λειτουργίας.
4. Δώστε προσοχή στις Προειδοποιήσεις - θα πρέπει να τηρείτε όλες τις προειδοποιήσεις της μπάρας ήχου και των οδηγιών λειτουργίας.
5. Πηγή ρεύματος - η μπάρα ήχου θα πρέπει να συνδέεται μόνο σε τροφοδοτικά του τύπου που ορίζεται στις οδηγίες λειτουργίας ή αναγράφεται στη συσκευή.
6. Προστασία του καλωδίου τροφοδοσίας – τα καλώδια τροφοδοσίας θα πρέπει να τοποθετούνται με τρόπο που να αποκλείει το ενδεχόμενο να πατηθούν ή να τρυπηθούν από αντικείμενα που τοποθετούνται πάνω τους ή τα πιέζουν. Δώστε ιδιαίτερη προσοχή στα καλώδια που βρίσκονται στην πρίζα, στα φισ και στο σημείο εξόδου τους από τη μπάρα ήχου.
7. Νερό και υγρασία - μην χρησιμοποιείτε τη μπάρα ήχου κοντά σε νερό (για παράδειγμα, κοντά σε μπανιέρες, λεκάνες, νεροχύτες, μπιντέδες, σε υγρά υπόγεια ή κοντά σε πισίνες κτλ.).
8. Αερισμός - τοποθετήστε τη μπάρα ήχου με τρόπο που η τοποθεσία ή η θέση της να μην επηρεάζει τον επαρκή αερισμό. Μην χρησιμοποιείτε τη μπάρα ήχου σε κρεβάτια, καναπέδες, χαλιά και παρόμοιες επιφάνειες που ενδέχεται να μπλοκάρουν τα ανοίγματα αερισμού.
9. Θερμότητα - φυλάξτε τη μπάρα ήχου μακριά από πηγές θερμότητας, όπως καλοριφέρ, θερμοπομπούς, φούρνους ή άλλες συσκευές (συμπεριλαμβανομένων ενισχυτών) που παράγουν θερμότητα.
10. Περίοδοι μη χρήσης - αποσυνδέστε το καλώδιο τροφοδοσίας της μπάρας ήχου από την πρίζα όταν δεν τη χρησιμοποιείτε για μεγάλα χρονικά διαστήματα.
11. Βλάβες που χρήζουν επιδιόρθωσης - η μπάρα ήχου θα πρέπει να επιδιορθώνεται από ειδικευμένο προσωπικό συντήρησης όταν:
  - α. Το καλώδιο τροφοδοσίας ή η πρίζα έχει υποστεί βλάβη, ή
  - β. Έχουν πέσει αντικείμενα ή έχει χυθεί υγρό στη συσκευή, ή
  - γ. Η συσκευή έχει εκτεθεί σε βροχή, ή
  - δ. Η συσκευή φαίνεται να μην λειτουργεί σωστά ή η απόδοσή της έχει αλλάξει αισθητά, ή
  - ε. Η συσκευή σας έχει πέσει ή έχει καταστραφεί το περίβλημά.
12. Επιδιόρθωση - ο χρήστης δεν θα πρέπει να προσπαθεί να επιδιορθώσει τη μπάρα ήχου, πέρα από το βαθμό που ορίζεται στις οδηγίες λειτουργίας. Για κάθε άλλου είδους επιδιόρθωση, απευθυνθείτε σε ειδικευμένο προσωπικό συντήρησης.
13. Καθαρίστε μόνο με στεγνό πανί.
14. Μην απενεργοποιείτε τη διάταξη ασφαλείας των μη πολωμένων βυσμάτων ή των βυσμάτων με γείωση. Αν το συνοδευτικό βύσμα δεν ταιριάζει στην πρίζα σας, συμβουλευτείτε έναν ηλεκτρολόγο για την αντικατάσταση της άχρηστης πρίζας.
15. Αποσυνδέστε τη μπάρα ήχου κατά τη διάρκεια καταιγίδας ή όταν δεν τη χρησιμοποιείτε για μεγάλα χρονικά διαστήματα.

## ΑΝΤΙΚΑΤΑΣΤΑΣΗ ΤΗΣ ΜΠΑΤΑΡΙΑΣ ΤΟΥ ΤΗΛΕΧΕΙΡΙΣΤΗΡΙΟΥ

1. Αντικαταστήστε τη μπαταρία του τηλεχειριστηρίου όταν παύει να κάνει επαφή με τη μονάδα ή το σήμα του εξασθενεί σημαντικά.
2. Χρησιμοποιήστε μόνο μπαταρίες λιθίου CR2025 3V
3. Λάβετε υπόψη ότι ο φωτισμός & οι λοιπές συνθήκες δωματίου, σε συνδυασμό με την ηλικία της μπαταρίας, μπορούν να επηρεάσουν το σήμα των τηλεχειριστηρίων υπερύθρων.

## ΤΗΛΕΧΕΙΡΙΣΤΗΡΙΟ:

1. STANDBY: Ενεργοποίηση/κατάσταση αναμονής.
2. MUSIC: Επιλογή λειτουργίας μουσικής.
3. NORMAL: Επιλογή κανονικής λειτουργίας.
4. VOL-: Πλήκτρο προσαρμογής της έντασης προς τα κάτω.
5. BASS-: Πλήκτρο προσαρμογής των μπάσων προς τα κάτω.
6. TREBLE-: Πλήκτρο προσαρμογής των πρίμων προς τα κάτω.
7. INPUT: Πλήκτρο επιλογής εισόδου.
8. MUTE: Πλήκτρο λειτουργίας σίγασης.
9. RESET: Πλήκτρο ανάκτησης θέσης.
10. MOVIE: Επιλογή λειτουργίας ταινίας.
11. VOL+: Πλήκτρο προσαρμογής της έντασης προς τα πάνω.
12. BASS+: Πλήκτρο προσαρμογής των μπάσων προς τα πάνω.
13. TREBLE+: Πλήκτρο προσαρμογής των πρίμων προς τα πάνω.

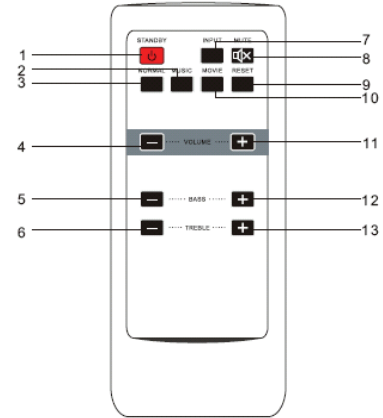

## ΠΡΟΣΘΙΟΣ ΠΙΝΑΚΑΣ:

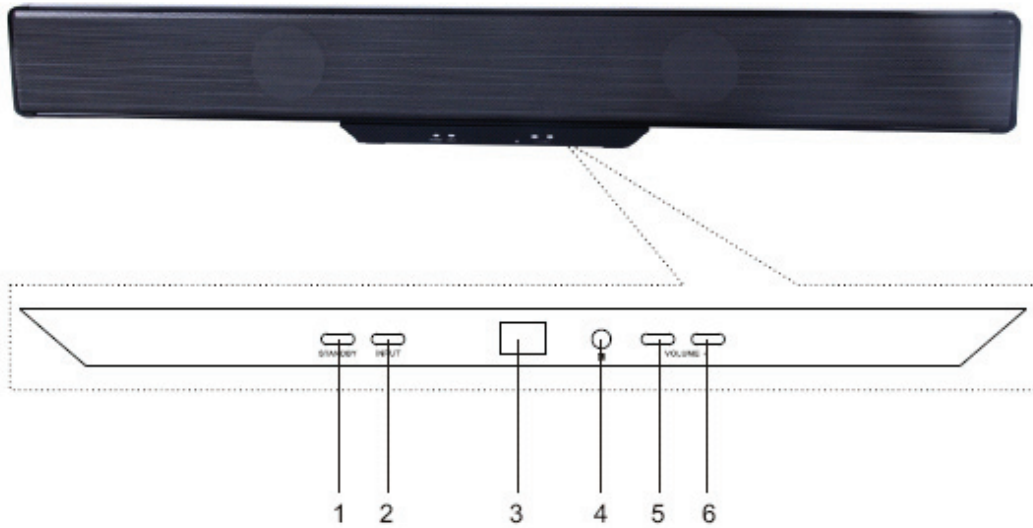

1. STANDBY: Πλήκτρο ενεργοποίησης/κατάστασης αναμονής.
2. INPUT: Πλήκτρο επιλογής εισόδου.
3. Εμφάνιση LED.
4. Αισθητήρας τηλεχειριστηρίου.
5. VOL-: Πλήκτρο προσαρμογής της έντασης προς τα κάτω.
6. VOL+: Πλήκτρο προσαρμογής της έντασης προς τα πάνω.

## ΠΙΣΩ ΠΙΝΑΚΑΣ:

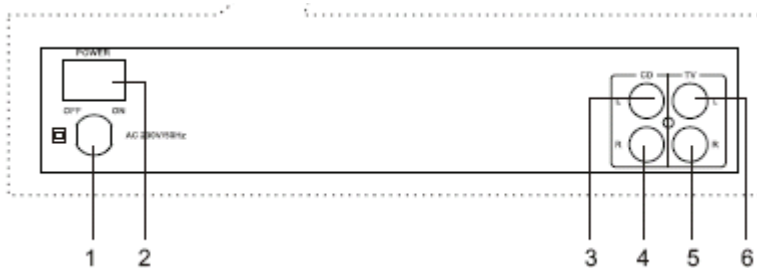

1. Καλώδιο ρεύματος AC.
2. Διακόπτης ενεργοποίησης/απενεργοποίησης.
3. Αριστερή στερεοφωνική είσοδος ήχου CD.
4. Δεξιά στερεοφωνική είσοδος ήχου CD.
5. Δεξιά στερεοφωνική είσοδος ήχου τηλεόρασης.
6. Αριστερή στερεοφωνική είσοδος ήχου τηλεόρασης.

## ΟΔΗΓΙΕΣ ΣΥΝΔΕΣΗΣ ΣΥΣΤΗΜΑΤΟΣ

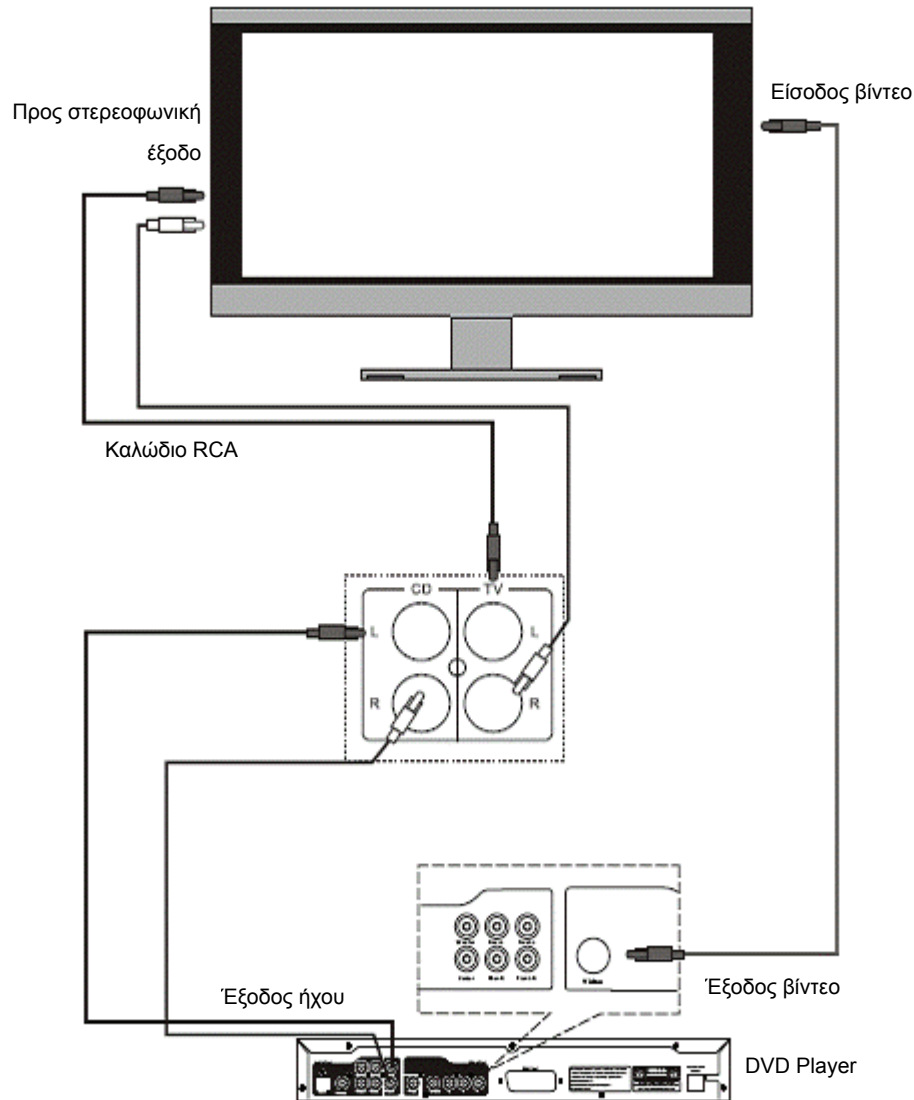

### ΠΗΓΗ ΡΕΥΜΑΤΟΣ:

Τροφοδοσία	AC 230V/50Hz
Συνολική κατανάλωση ρεύματος	80 W
Ευαισθησία εισόδου (Subwoofer)	200 mV+20 mV
Ευαισθησία εισόδου (μπάρα ήχου)	750 mV ± 50 mV
Αντίσταση ηχείων (Subwoofer)	8 Ohm
Αντίσταση ηχείων (μπάρα ήχου)	8 Ohm
Αναλογία S/N (στάθμιση A)	80 dB
Έξοδος ισχύος Subwoofer	40 W
Έξοδος ισχύος μπάρας ήχου	2 x 20 W
THD (1 kHz, 1 W)	0.5%
Απόκριση συχνότητας	20 Hz~20 KHz + 3 dB
Διαχωρισμός A/Δ (1 kHz)	30 dB
Ισοροπία A/Δ (στερεοφωνική)	± 2 dB

Σημείωση: Οι προδιαγραφές ενδέχεται να αλλάξουν στα πλαίσια βελτίωσης.

### Οδηγίες ασφαλείας:



Για να μειώσετε τον κίνδυνο ηλεκτροπληξίας, το προϊόν αυτό θα πρέπει να ανοιχθεί ΜΟΝΟ από εξουσιοδοτημένο τεχνικό όταν απαιτείται συντήρηση (σέρβις). Αποσυνδέστε το προϊόν από την πρίζα και άλλο εξοπλισμό αν παρουσιαστεί πρόβλημα. Μην εκθέτετε το προϊόν σε νερό ή υγρασία.

### Συντήρηση:

Καθαρίστε μόνο με ένα στεγνό πανί. Μη χρησιμοποιείτε διαλύτες ή λειαντικά.

### Εγγύηση:

Ουδεμία εγγύηση ή ευθύνη δεν είναι αποδεκτή σε περίπτωση αλλαγής ή μετατροπής του προϊόντος ή βλάβης που προκλήθηκε λόγω εσφαλμένης χρήσης του προϊόντος.

### Γενικά:

Το σχέδιο και τα χαρακτηριστικά μπορούν να αλλάξουν χωρίς καμία προειδοποίηση.

Όλα τα λογότυπα, οι επωνυμίες και οι ονομασίες προϊόντων είναι εμπορικά σήματα ή σήματα κατατεθέντα των αντίστοιχων κατάχων και δια του παρόντος αναγνωρίζονται ως τέτοια.

Φυλάξτε το παρόν εγχειρίδιο και τη συσκευασία για μελλοντική αναφορά.

### Προσοχή:



Το συγκεκριμένο προϊόν έχει επισημανθεί με αυτό το σύμβολο. Αυτό σημαίνει ότι οι μεταχειρισμένες ηλεκτρικές και ηλεκτρονικές συσκευές δεν πρέπει να αναμειγνύονται με τα κοινά οικιακά απορρίμματα. Υπάρχει ξεχωριστό σύστημα συλλογής για αυτά τα αντικείμενα.

## DANSK

### A. Tænd/Sluk produktet

1. Tilslut systemet ifølge vejledningen til systemforbindelse, før det tændes.
2. Tilslut strømmen til dette produkt. (Advarsel: Strømkilden skal stemme overens med produktet.)
3. Tryk på POWER-knappen på hovedenhedens bagpanel for at tænde systemet. Standby-indikatoren vil blive tændt.  
Tryk nu på STANDBY-knappen på fjernbetjeningen for at gå til normal-tilstand. Tryk på knappen på fjernbetjeningen igen for at blive i standby-tilstand.

### B. Valg af LYDSTYRKE

1. Tryk på knappen VOL + forrest på hovedenheden eller på fjernbetjeningen for at øge lydstyrken.
2. Tryk på knappen VOL - forrest på hovedenheden eller på fjernbetjeningen for at sænke lydstyrken.

### C. Valg af MUTE

Tryk én gang på knappen MUTE på fjernbetjeningen for at fjerne lyden helt.

Advarsel: Læs følgende vigtige sikkerhedsforanstaltninger grundigt for at garantere en sikker betjening.

1. Læs vejledningerne – alle sikkerheds- og betjeningsvejledninger bør læses inden soundbar'en betjenes.
2. Gem vejledningerne – sikkerheds- og betjeningsvejledningerne bør gemmes til senere brug.
3. Følg vejledningerne – alle betjeningsvejledninger bør følges.
4. Bemærk advarslerne – alle advarsler på soundbar'en og i betjeningsvejledningerne bør overholdes.
5. Strømkilde – Soundbar'en bør kun tilsluttes en strømkilde af den type, der nævnes i betjeningsvejledningen eller på apparatet.
6. Beskyttelse af ledning – el-ledninger bør føres således, at de ikke udsættes for at blive trådt på eller klemte af genstande, der placeres på eller imod dem. Vær særlig opmærksom på el-ledningerne ved stik, stikdåser og det punkt, hvor ledningen kommer ud af soundbar'en.
7. Vand og fugt - soundbar'en bør ikke anvendes i nærheden af vand (f.eks. et badekar, en håndvask, en køkkenvask, en vaskebalje, i en våd kælder, eller nær en svømmepøl m.m.).
8. Ventilation – soundbar'en bør placeres således, at placeringen ikke indvirker på dens ventilation. Brug ikke soundbar'en på en seng, sofa, tæppe el. lign. overflader, da det kan blokere ventilationsåbningerne.
9. Varme – hold soundbar'en væk fra varmekilder såsom radiatorer, varmeapparater, ovne eller andre apparater (inkl. forstærkere), der producerer varme.
10. Perioder uden brug – soundbar'ens el-ledning bør trækkes ud af stikkontakten, når den ikke bruges i en længere periode.
11. Skader der kræver service – soundbar'en bør efterses af kvalificerede serviceteknikere, når:
  - a. El-ledningen eller stikket er blevet beskadiget, eller
  - b. Genstande er væltet på eller væske er spildt på apparatet, eller
  - c. Apparatet er blevet udsat for regn, eller
  - d. Apparatet synes ikke at fungere normalt eller udviser en markant ændring i ydeevnen, eller
  - e. Apparatet er blevet tabt, eller kabinettet er beskadiget.

12. Servicing – brugeren bør ikke forsøge at servicere soundbar'en ud over de nævnte punkter i betjeningsvejledningen. Al anden servicing bør henvises til kvalificerede serviceteknikere.
13. Rengør kun med en tør klud.
14. Omgå ikke sikkerheden for det upolariserede eller jordede stik. Kontakt en elektriker for udskiftning af den forældede stikkontakt, hvis det medfølgende stik ikke passer i din stikkontakt.
15. Frakobl soundbar'en i tordenvejr, eller når den ikke bruges i længere tid.

### UDSKIFTNING AF BATTERI I FJERNBETJENING

1. Udskift batteriet i fjernbetjeningen, når det ikke længere virker, eller rækkevidden nedsættes betydeligt.
2. Brug kun CR2025 3V lithium-batterier.
3. Vær opmærksom på, at lyn og andre rumforhold samt batteriets alder kan påvirke betjeningsrækkevidden af den infrarøde fjernbetjening.

### FJERNBETJENING:

1. STANDBY: Strøm-standby.
2. MUSIC: Valg af musiktilstand.
3. NORMAL: Valg af normaltilstand.
4. VOL -: Knap til sænkning af lydstyrken.
5. BASS -: Knap til sænkning af bassen.
6. TREBLE -: Knap til sænkning af diskanten.
7. INPUT: Knap til valg af input.
8. MUTE: Knap til lydløs-funktion.
9. RESET: Knap til hentning af placering.
10. MOVIE: Valg af filmtilstand.
11. VOL +: Knap til øgning af lydstyrken.
12. BASS +: Knap til øgning af bassen.
13. TREBLE +: Knap til øgning af diskanten.

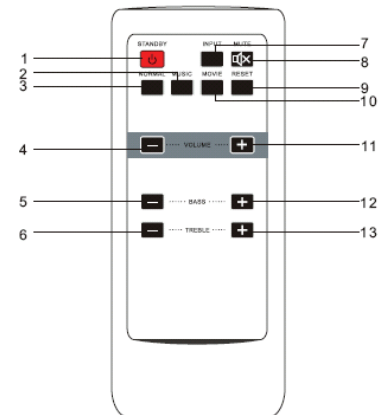

### FRONTPANEL:

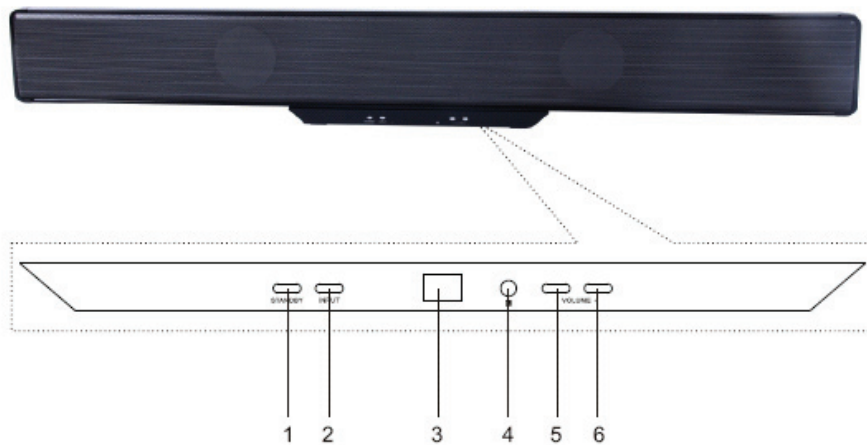

1. STANDBY: Knap til strøm-standby.
2. INPUT: Knap til valg af input.
3. LED-skærm.
4. Fjernbetjeningsmodtager.
5. VOL -: Knap til sænkning af lydstyrken.
6. VOL +: Knap til øgning af lydstyrken.

### BAGPANEL:

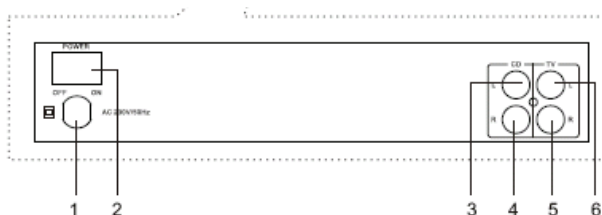

1. El-ledning.
2. Tænd/Sluk-kontakt.
3. CD Stereo venstre lydindgang.
4. CD Stereo højre lydindgang.
5. TV Stereo højre lydindgang.
6. TV Stereo venstre lydindgang.

## VEJLEDNING TIL SYSTEMFORBINDELSE

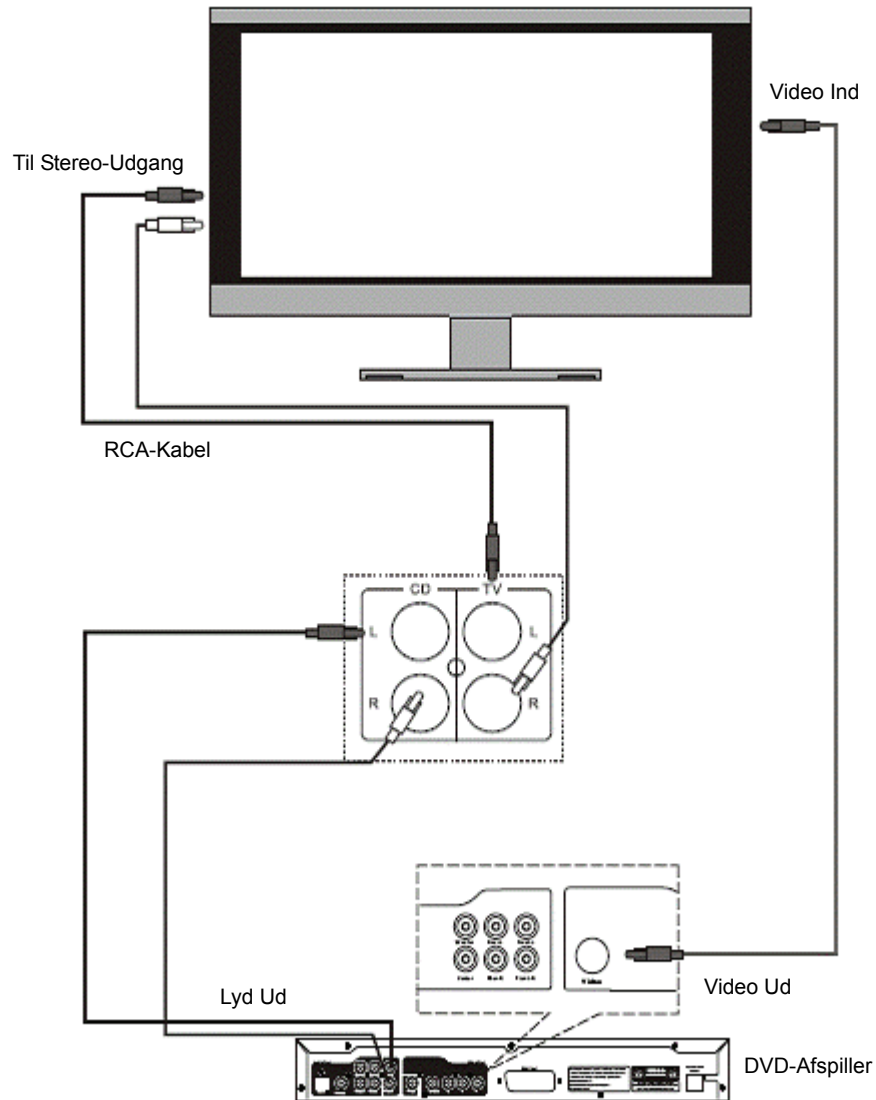

### STRØMKILDE:

Strømkilde	AC 230V/50 Hz
Samlet strømforbrug	80 W
Indgangsfølsomhed (Subwoofer)	200 mV + 20 mV
Indgangsfølsomhed (Soundbar)	750 mV ± 50 mV
Højttalerimpedans (Subwoofer)	8 ohm
Højttalerimpedans (Soundbar)	8 ohm
S/N (A vægt)	80 dB
Subwoofer udgangseffekt	40 W
Soundbar udgangseffekt	2 x 20 W
THD (1 kHz, 1 W)	0,5 %
Frekvensgang	20 Hz ~ 20 KHz + 3 dB
L/R adskillelse (1 kHz)	30 dB
L/R balance (Stereo)	± 2 dB

*Bemærk: Specifikationerne kan blive ændret for forbedringer.*

### Sikkerhedsforholdsregler:



**FORSIGTIG:**  
RISIKO FOR ELEKTRISK STØD  
ÅBN IKKE



For at nedsætte risikoen for elektrisk stød, må dette produkt, f.eks. når der kræves service, KUN åbnes af en autoriseret tekniker. Frakobl produktet stikkontakten og andet udstyr, hvis der opstår et problem. Udsæt ikke produktet for vand eller fugt.

### Vedligeholdelse:

Rengør kun med en tør klud. Brug ikke opløsningsmidler eller slibende rengøringsmidler.

### Garanti:

Ingen garanti og ikke noget ansvar kan påtages for ændringer af produktet eller for skade på grund af forkert brug af dette produkt.

### Generelt:

Design og specifikationer kan ændres uden varsel.

Alle bomærker og produktnavne er varemærker eller registrerede varemærker tilhørende deres respektive ejere og anses herved som sådan.

Gem brugervejledningen og emballagen til senere brug.

### Bemærk:



Dette produkt er mærket med dette symbol. Det betyder, at brugt elektrisk og elektronisk udstyr ikke må bortskaffes sammen med almindeligt husholdningsaffald. Der findes særlige indsamlingssystemer for disse produkter.

## NORSK

### A. Slå produktet på/av

1. Før du slår på systemet, sørg for at du tilkobler det i henhold til systemtilkoblingsinstruksjonene.
2. Koble til strømforsyningen til dette produktet.  
(OBS: Strømkilden må være i overensstemmelse med dette produktet.)
3. Trykk på strømbryteren (POWER) på endepanelet til hovedenheten for å slå på systemet.  
Standby-indikatoren vil da lyse.  
Trykk deretter på STANDBY-knappen på fjernkontrollen for å gå inn i normalmodus. Trykk enda en gang på knappen for å beholde enheten i standby-modus.

### B. VOLUM

1. Trykk på knappen VOL + på forsiden av hovedenheten, eller knappen VOL + på fjernkontrollen, for å øke lydstyrken.
2. Trykk på knappen VOL - på forsiden av hovedenheten, eller knappen VOL - på fjernkontrollen, for å senke lydstyrken.

### C. LYDLØS

Trykk én gang på MUTE-knappen på fjernkontrollen for å sette enheten i lydløs modus.

OBS: Vennligst les nøye gjennom alle de følgende viktige forholdsreglene for å sikre sikker drift av enheten.

1. Les instruksjonene – alle sikkerhets- og driftsinstruksjoner bør leses før lydpanelet tas i bruk.
2. Ta vare på instruksjonene - sikkerhets- og driftsinstruksjonene bør tas vare på for fremtidig referanse.
3. Følg instruksjonene – alle driftsinstruksjoner bør følges.
4. Merk deg advarsler – alle advarsler på lydpanelet og i driftsinstruksjonene bør overholdes.
5. Strømkilde – lydpanelet bør kun være tilkoblet en strømforsyning som spesifikt er nevnt i driftsinstruksjonene eller som er merket på enheten.
6. Beskyttelse av strømkabel – strømforsyningskabler bør legges slik at de ikke er sannsynlig å bli tråkket på eller komme i klem mellom gjenstander plassert på eller mot dem; vær spesielt oppmerksom på ledninger ved plugg, stikkontakter og punktet hvor de kommer ut av lydpanelet.
7. Vann og fuktighet – lydpanelet bør ikke brukes i nærheten av vann (for eksempel i nærheten av et badekar, oppvaskkum, kjøkkenvask, i en våt kjeller eller nær et svømmebasseng, osv.).
8. Ventilasjon – lydpanelet bør installeres slik at plasseringen dens ikke forstyrrer det forsvarlige ventilasjonskravet. Ikke bruk lydpanelet på en seng, sofa, teppe eller liknende overflate som kan blokkere ventilasjonsåpningene.

9. Varme – hold lydpanelet vekk fra varmekilder, slik som radiatorer, varmevekslere, ovner eller andre apparater (inkludert forsterkere), som produserer varme.
10. Perioder uten bruk – strømkabelen til lydpanelet bør trekkes ut av stikkontakten dersom enheten ikke brukes over en lengre tidsperiode.
11. Skade som krever reparasjon – lydpanelet bør behandles av kvalifisert servicepersonell når:
  - a. Strømforsyningskabelen eller pluggen har blitt skadet; eller
  - b. Gjenstander har falt på eller væske har rent inn i apparatet; eller
  - c. Apparatet har blitt utsatt for regnvær; eller
  - d. Apparatet virker ikke som det skal eller viser en betydelig endring i ytelse; eller
  - e. Apparatet har blitt mistet eller kabinetet er blitt skadet.
12. Reparasjon – brukeren bør ikke forsøke å reparere lydpanelet utover det som står nevnt i driftsinstruksjonene. Alle andre reparasjoner bør i stedet henvises til kvalifisert servicepersonell.
13. Rengjør kun med en tørr klut.
14. Ikke opphev sikkerhetsformålet med det upolariserte eller jordete støpselet. Dersom støpselet som medfølger ikke passer i stikkontakten din, ta kontakt med en elektriker for utskifting av stikkontakten.
15. Koble fra lydpanelet under tordenvær eller når den står ubrukt over lengre tidsperioder.

## BYTTE BATTERIER I FJERNKONTROLLEN

1. Bytt ut batteriet i fjernkontrollen når den ikke lenger fungerer eller dersom driftsrekkevidden påvirkes betydelig.
2. Bruk kun CR2025 3V litium-batterier.
3. Vær obs på at belysning og andre romforhold, i tillegg til batteriets alder, kan påvirker driftsrekkevidden til en infrarød fjernkontroll.

## FJERNKONTROLL:

1. STANDBY: Standby for strøm.
2. MUSIC: Valg av musikkmodus.
3. NORMAL: Valg av normalmodus.
4. VOL-: Knapp for senkning av lydstyrken.
5. BASS-: Knapp for senkning av bassen.
6. TREBLE-: Knapp for senkning av diskanten.
7. INPUT: Knapp for valg av inngang.
8. MUTE: Knapp for lydløsfunksjon.
9. RESET: Knapp for tilbakestilling.
10. MOVIE: Valg av filmmodus.
11. VOL+: Knapp for økning av lydstyrken.
12. BASS+: Knapp for økning av bassen.
13. TREBLE+: Knapp for økning av diskanten.

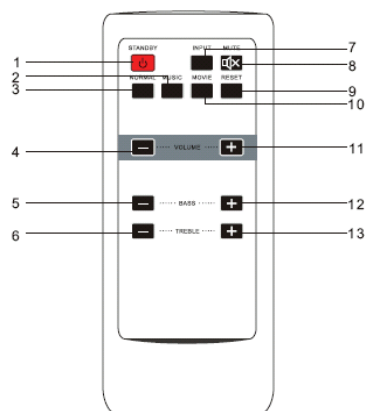

## FRONTPANEL:

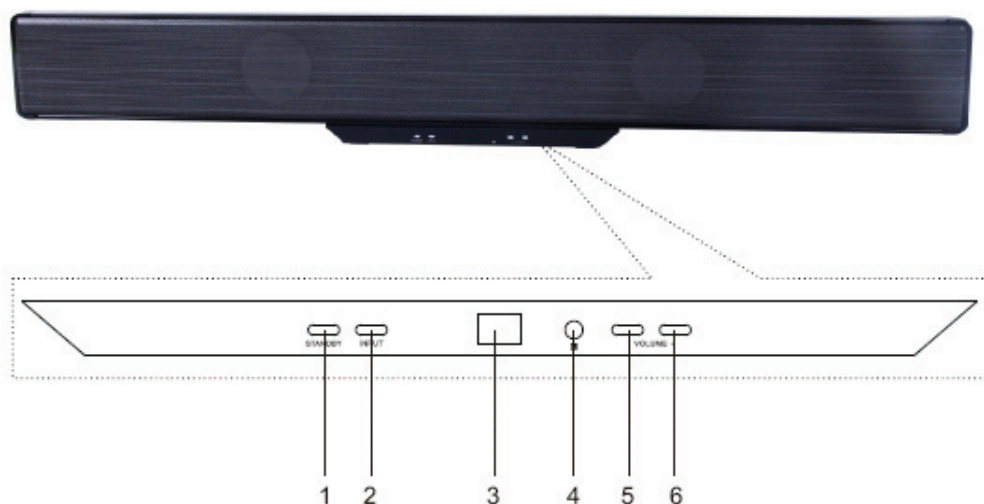

1. STANDBY: Standby-knapp for strøm.
2. INPUT: Knapp for valg av inngang.

3. LED-display.
4. Sensor for fjernkontroll.
5. VOL-: Knapp for senkning av lydstyrken.
6. VOL+: Knapp for økning av lydstyrken.

### ENDEPANEL:

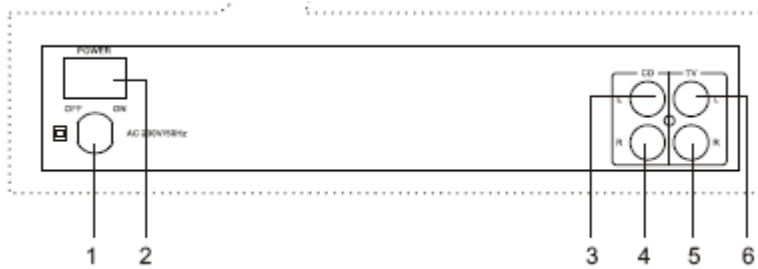

1. Inngang for strømkabel.
2. Strømbryter (på/av).
3. Inngang for CD-stereo venstre audio.
4. Inngang for CD-stereo høyre audio.
5. Inngang for TV-stereo høyre audio.
6. Inngang for TV-stereo venstre audio.

### SYSTEMTILKOBLINGSINSTRUKSJONER

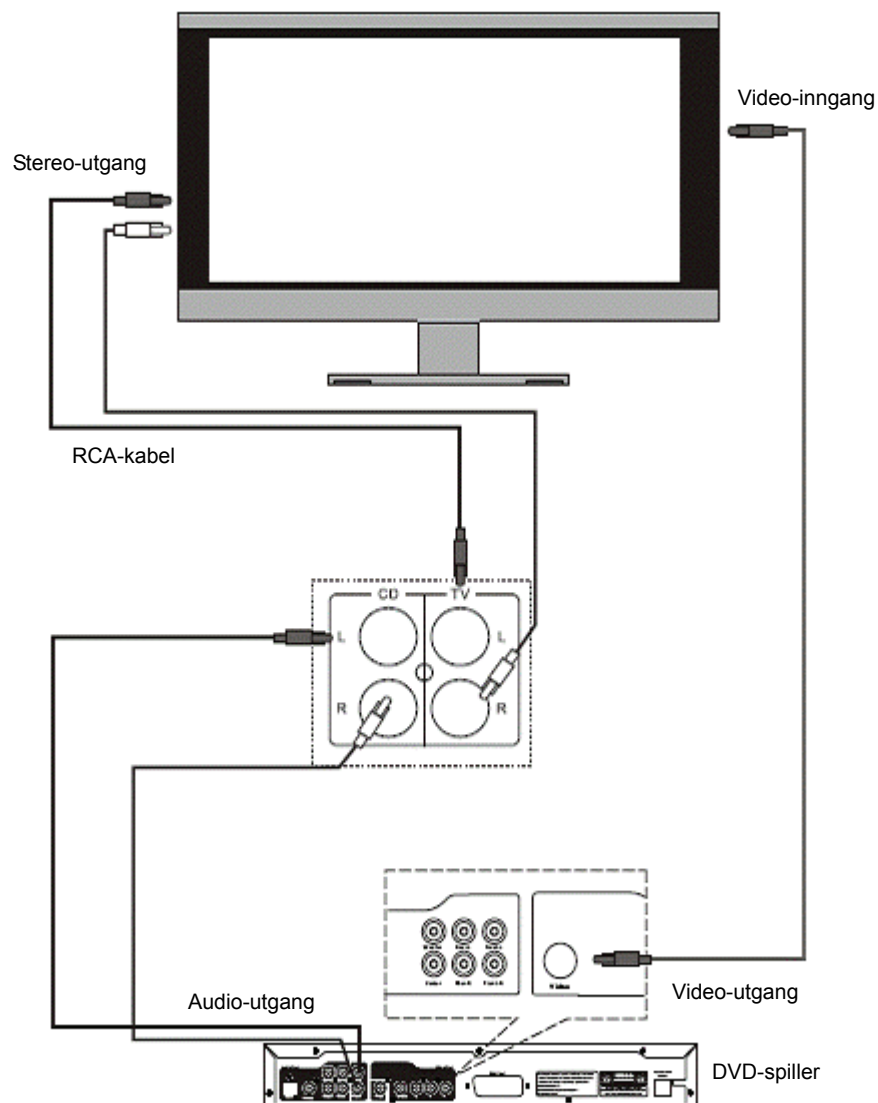

## STRØMKILDE:

Strømforsyning	AC 230V/50Hz
Totalt strømforbruk	80W
Inngangssensitivitet (Subwoofer)	200mV+20mV
Inngangssensitivitet (Lydpanel)	750mV ± 50mV
Høytalerimpedans (Subwoofer)	8 Ohm
Høytalerimpedans (Lydpanel)	8 Ohm
S/N	80dB
Subwoofer utgangseffekt	40W
Lydpanel utgangseffekt	2 x 20W
THD (1 kHz, 1W)	0.5%
Frekvensrespons	20Hz~20KHz + 3dB
H/V-separering (1 kHz)	30dB
H/V-balanse (Stereo)	± 2dB

*Merknad: Spesifikasjoner kan endres ettersom forbedringer tar sted.*

## Sikkerhetsforholdsregler:



For å redusere faren for strømstøt, skal dette produktet BARE åpnes av en autorisert tekniker når vedlikehold er nødvendig. Koble produktet fra strømmen og annet utstyr dersom et problem oppstår. Ikke utsett produktet for vann eller fuktighet.

## Vedlikehold:

Rens bare med en tørr klut. Ikke bruk rensmidler eller skuremidler.

## Garanti:

Ingen garanti eller erstatningsansvar aksepteres ved endringer og modifiseringer av produktet eller skade forårsaket av uriktig bruk av dette produktet.

## Generelt:

Utforming og spesifikasjoner kan endres uten forhåndsvarsel.

Alle logoer, merker og produktnavn er varemerker eller registrerte varemerker til de respektive eierne, og skal behandles som dette.

Behold denne veiledningen og innpakningen for fremtidig referanse.

## Forsiktig:



Dette produktet er markert med dette symbolet. Det betyr at brukte elektriske og elektroniske produkter ikke må blandes med vanlig husholdningsavfall. Det finnes egne innsamlingsystem for slike produkter.



**Declaration of conformity / Konformitätserklärung / Déclaration de conformité /  
Conformiteitsverklaring / Dichiarazione di conformità / Declaración de conformidad /  
Megfelelőségi nyilatkozat / Yhdenmukaisuusvakuutus / Överensstämelseförklaring /  
Prohlášení o shodě / Declarație de conformitate / Δήλωση συμφωνίας /  
Overensstemmelse erklæring / Overensstemmelse forklaring**

We, / Wir, / Nous, / Wij, / Questa società, / La empresa infrascrita, / Mi, / Me, / Vi, / Společnost, / Noi, / Εμείς  
Nedis B.V., De Tweeling 28, 5215MC, 's-Hertogenbosch  
The Netherlands / Niederlande / Pays Bas / Nederland / Paesi Bassi / Países Bajos / Hollandia / Alankomaat /  
Holland / Nizozemí / Olanda / Ολλανδία  
Tel. / Tél / Puh / Τηλ. : 0031 73 5991055  
Email / Couriel / Sähköposti / e-post: info@nedis.com

Declare that product: / erklären, dass das Produkt: / Déclarons que le produit : / verklaren dat het product: /  
Dichiara che il prodotto: / Declara que el producto: / Kijelentjük, hogy a termék, amelynek: / Vakuutamme,  
että: / Intygar att produkten: / prohlašuje, že výrobek: / Declarăm că acest produs: / Δηλώνουμε ότι το  
προϊόν: / Erklærer at produktet: / Forsikrer at produktet:

Brand: / Marke: / Marque: / Merknaam: / Marca: / Márkaja: / Merkki: / Märke: / Značka: / Μάρκα: / Mærke: /  
Merke: **KÖNIG ELECTRONIC**

Model: / Modell: / Modèle: / Modello: / Modelo: / Típusa: / Malli: / Μοντέλο: **HAV-SB250**

Description: Soundbar  
Beschreibung: Soundbar  
Description: Planche sonore  
Omschrijving: Soundbar  
Descrizione: Barra acustica  
Descripción: Barra de sonido  
Megnevezése: Hangsáv  
Kuvaus: Soundbar  
Beskrivning: Soundbar  
Popis: Soundbar  
Descriere: Soundbar  
Περιγραφή: Μπάρα ήχου  
Beskrivelse: Soundbar  
Beskrivelse: Lydpanel

Is in conformity with the following standards: / den folgenden Standards entspricht: / est conforme aux normes  
suivantes: / in overeenstemming met de volgende normen is: / è conforme ai seguenti standard: / es  
conforme a las siguientes normas: / Megfelel az alábbi szabványoknak: / Täyttää seuraavat standardit: /  
Överensstämmer med följande standarder: / splňuje následující normy: / Este în conformitate cu următoarele  
standarde: / Συμμορφώνεται με τις ακόλουθες προδιαγραφές: / Overensstemmelse med følgende  
standarder: / Overensstemmer med følgende standarder:

**EN 60065:2002+A1:2006+A11:2008+A2:2010**  
**EN 55013:2001+A1+A2; EN 33020:2007**  
**EN 61000-3-2:2006+A1+A2; EN 61000-3-3:2008**

EU Directive(s) / EG-Richtlinie(n) / Directive(s) EU / EU richtlijn(en) / Direttiva(e) EU / Directiva(s) UE / EU  
direktívák / EU Toimintaohje(et) / Eu Direktiv(en) / Směrnice EU / Directiva(e) UE / Οδηγία(ες) της ΕΕ / EU  
direktiv(er) / EU-direktiv(ene): **2006/95/EC AND 2004/108/EC**

's-Hertogenbosch, **26-07-2011**

Ms. / Frau / Mme. / Mevrouw / Sig.ra / D. / úrhölgy / Sl. / Frøken / Fru. /  
Dna. / Κα: **W. van Noorloos**

Purchase Manager / Einkaufsleiterin / Responsable des achats /  
Inkoopmanager / Responsabile degli acquisti / Administrador de  
compras / Beszerzési vezető / Inköpschef / Ostopäällikkö / Nákupní  
manažér / Innkjøpsjef / Indkøbschef / Manager achiziții / Διευθύντρια  
Αγορών

Copyright ©

  
NEDIS B.V.  
Postbus 10809 - 5201 GC 's-Hertogenbosch NL  
De Tweeling 28, 5215 MC 's-Hertogenbosch NL  
Telephone: 073 - 599 06 41